

JACOB
ANCM

Radio Wereld

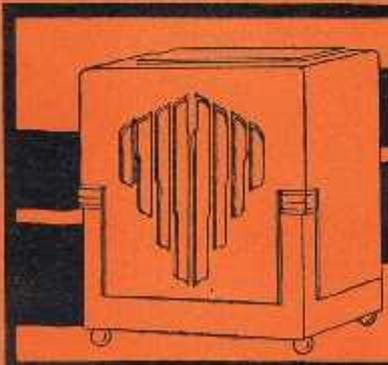

25
ct.



**PADDAND
INDUCTOR
DYNAMIC**
„die-nam-ik“

f. 98.-

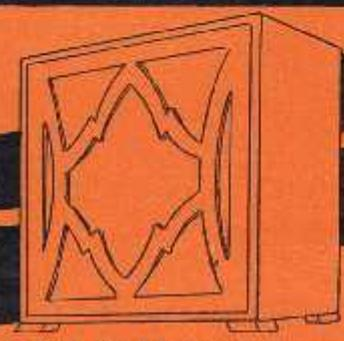

**CRYSTALPHONE
LUIDSPREKER**

VIER POLIC

f. 39.50





Van der Heem & Bloemsma

Fabriek: Stortenbekerstr. 177, DEN HAAG. Tel. 90602

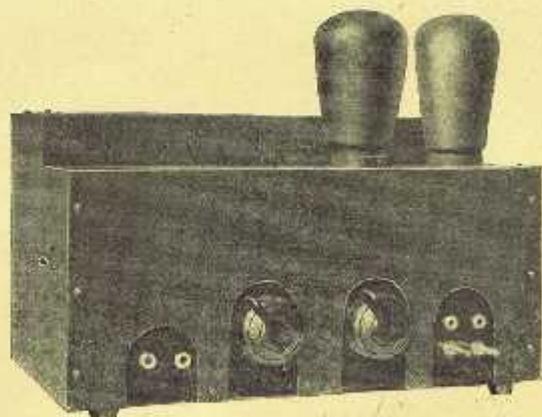

VERSTERKER TYPE V 121

VERSTERKERS, nieuwe vinding — Octrooien aangevraagd
RADIO-GRAMOPHOONS IN 4 TYPEN
ONTVANGTOESTELLEN

Ontwerpen van den Heer Otto van Tussenbroek

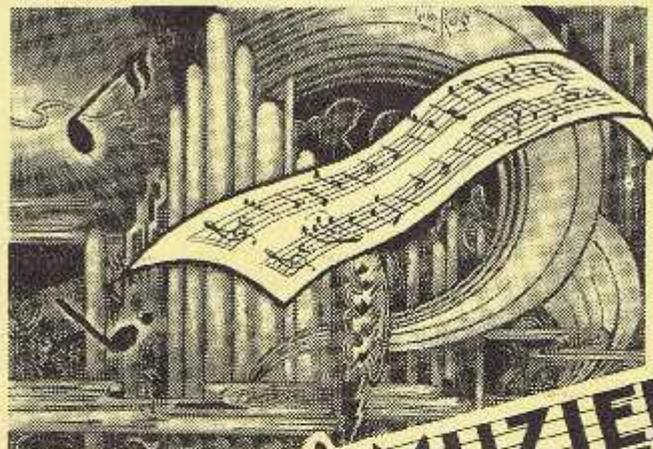

ONVERVORMDE  MUZIEK



...hoort men slechts zelden door de radio. Dikwijls is dit te wijten aan de kwaliteit van den geluidsterkte-regelaar in Uw toestel.

Door de **Preferato Geluidsterkte-regelaar** bestaande uit een combinatie van ohmsche weerstanden, blijft de dempingsweerstand over het geheele toonbereik absoluut constant.

Voor zuivere geluidregeling is deze nieuwe uitvinding onontbeerlijk **PRIJS f 10.80**

N.V. FRELAT
KEIZER/GRACHT. 77 TELEF. 45359. AM/TERDAM

LORENZ-RADIO

MEMURA

LORENZ-RADIO-Toestellen met
PHILIPS'-Lampen en
LORENZ-Luidsprekers

DE IDEALE COMBINATIE

N.V. Handel- en Industrie Maatschappij
„MEMURA”, Keizersgracht 243, Amsterdam



Zondag 16 Februari

Berlijn, 418 M. (716 k.H.)

- 6.20. Gymnastiek.
- 7.20. Lamb.voorzucht.
- 7.35. Marktberichten.
- 8.15. Klokkenspel van de Potsdamer Garnisoonskerk.
- 8.20. Morgenwijding.
- Daarna klokgelui van den Berlijnschen Dom.
- 9.25. Weerbericht.
- 10.50. Uitzending vanuit het Theater am Bülowplatz. Faschingsmuziek.
- 12.50. Actuele voordracht.
- 1.35. Jeugdurtje.
- 2.15. Max Kowalski: Zes liederen uit gedichten van Pnaal Verlaïne Opus 13.
- 2.50. Gerd Fricke: Lustige Erlebnisse mit meinen Freunden-Wielerband und Entenschnebel.
- 3.30. Concert o. l. v. Franz Marszalek. Uitzending van Breslau.
- 4.50. Gramfoonmuziek.
- 9.50. Tijdsin en weerbericht, nieuwsberichten en sportberichten. Daarna tot 11.50 uitz. van het bal der Technische Hoogeschool in de Marmorsaal van de Zoologische Gärten. Kapel van Dajos Béla.

Brussel, 509 M. (590 k.H.)

- 2.50. Wagner Concert o. l. v. D. Defauw. Dufauze, solist.
- 5.20. Dansmuziek v. Armenonville.
- 6.20. Violconcert door De Beir en Mlle Ackermans.
- 6.50. Gramfoonplatenconcert.
- 7.50. Berichten.
- 8.35. Concert door het Radio-Orkest m. m. v. Mlle de Vleeschhouwer en de Heer Daems.
- 10.35. Laatste berichten.

Daventry (exp.), 479 M. (626 k.H.)

- 4.50. Concert door het Militair Orkest van Birmingham o.l. v. W. A. Clarke. John Buckley (bariton).
- 6.05—6.35. Religion in the light of Psychology. Spreker: Rev. E. S. Waterhouse DD-VII: „Like lost sheep: The soul astray“.

- 8.10. Kerkdienst o. l. v. Canon C. E. Morton. Uitzending vanuit de Coventry Kathedraal. Organist en koorleider: Dr. H. Rhodes.
- 9.05. Liefdadigheidsomroep. Zie Londen.
- 9.10. Weerbericht en nieuwsberichten.
- 9.20. Kamermuziek. Sarah Fischer (sopraan), het Brosa-Strijkkwartet (Brosa-Greenbaum-Rubens-Pini).
- 10.50. Epiloog: „Instruction“.

Frankfurt, 390 M. (770 k.H.)

- 3.20. Namiddagconcert door h. Radio-Orkest m. m. v. solisten.
- 5.20. Leo Sternberg: Aus englischen Dichtern neue Uebertragungen.
- 5.50. E. Melber & Scagnello: Ueberblick über die Weltausstellung in Barcelona.
- 6.20. Uurtje der Frankf. Zeitung.
- 6.50. Der Orlov, Operette in drie acten van Ernst Marischka en Bruno Graenichstaeden. Muziek v. Bruno Graenichstaeden.
- In de pauze: Sportber. etc.
- 9.50. Nieuwsberichten.
- 10.20—11.50. Dansmuziek door de Kapel Pinkus-Langer.

Hamburg, 372 M. (806 k.H.)

- Concert door het Orkest van het v.s. Cap Arcona van de Hamburg-Amerika Lijn.
- 6.20. De klokken van Groot Michel.
- 6.25. Hamburger Morgengroet.
- Daarna: Concert:
- 7.35. Tijdsin.
- 7.40. Weer- en nieuwsberichten.
- 8.00. Dialoog.
- 8.20. Oud en nieuws uit het dierenpark van Hagenbeck. Ludwig ZZukofsky: Tiere, die man nicht vergisst.
- 8.40. Morgenwijding.
- 10.20. Ein Besuch unsrer deutschen Kriegerfriedhöfe, Voorzucht.
- 10.50. Dr. Lauritzen: Schiffsfrachtenmarkt und Welthandel.
- 11.35. Herdenkingsturtje. Der Mensch ist gut. Concert m. m. van Koor.

- 12.25. Concert door de Accordeonclub Eiche.
- 1.20. Kinderurtje.
- 1.25. Kinderurtje.
- 2.20. Hoorspel van Dr. Funk.
- 2.50. Philipp Berges spreekt. Herinneringen circa Welkorespondenten H. Zeit: Tage in einem Gottesackerlagen.
- 3.20. Concert door het Nörg-Orkest m. m. v. Ellen Kist Noë.
- 4.20. Concert o. l. v. Ursorge Meinecke. Hermann Hermann Munk liederes bij de luit.
- 5.20. Schluswig-Holsteiner sagen.
- 5.50. Namiddagconcert door h. Scarpa Orkest.
- 6.50. Oud-Germaansche gymnastiekoefeningen.
- 7.00. Sportbericht.
- 7.15. Weerbericht.
- 7.20. Herinneringen aus der Bombardiers. Een Offenbachide. Muzikale leiding: Horst Platen.
- 9.35. Weer- en nieuwsberichten. Sportbericht. Noord- en Oostzeeweerbericht.
- 10.05. Dansmuziek door het Scarpa Orkest.

HILVERSUM, 1875 M. (160 k.H.)

- 8.15—8.45. Causenie door K. Noest.
- 9.00. VARA. Orgelspel.
- 9.30. VARA. Lezing.
- 10.15. VARA. Concert.
- 12.00. Tijdsin A.V.R.O.klok.
- 12.01—12.45. Lezingreeks over muzikale meesterwerken door Casper Höweler.
- 12.45—2.00. Middagconcert door het A.V.R.O. Octet o. l. v. Louis Schmidt. Solo: viool Boris Lensky. „Déluge“ (Saint-Saëns).
- 2. Serenade in Kanonform in D gr. t. Op. 23 (Georg Henschel) voor strijkinstrumenten.
- 3. Hongaarsche dansen Nos. 1 en 2 (Brahms).
- 4. a. Mazurka (D. Popper). b. Gavotte (Popper). Cellosoli door Max Rodriguez.
- 5. An der schönen grünen Narenta, Wals (Komzak).
- 6. Polpourri uit „Die Puppenfee“ (Bayer).
- 7. Met z'n achten! Mausch (Louis Schmidt).
- 2.00—2.30. A.V.R.O. boeken-

- halfuurtje. Goerten Gossaert over Dr. P. C. Boutens.
- 2.30. Aansluiting van het Concertgebouw te Amsterdam. Uitzending van het Abonnementsconcert. Dirigent: Prof. Herman Abendroth. Programma: 1. Concerto-grosso in gld. t. (G. F. Händel). 2. Zevende symphonie (Anton Bruckner). Na afloop: Gramfoonmuziek. In de rustpauze: Sportuitslagen door Vaz Dias.
- 5.00. VARA. Wekelijksch nieuws.
- 5.15. VARA. Kinderurtje.
- 6.00. VPRO. Halfuur voor de rijpere jeugd.
- 6.30. VPRO. Kerkuitz. vanuit de Ned. Herv. Kerk te Zaandam.
- 8.00. Tijdsin AVRO. Klok.
- Pers- en sportnieuws van Vaz Dias.
- 8.15. Concert door het Omroeporkest o. l. v. Nico Treep. Solisten: Marie Dare: cello. August Leopold en Otto Graaf, pianoduetten. Programma: Ouverture Don Juan, Mozart. La jota aragonesa, Saint-Saëns. a. Sonate in g. kl. t. Saint-Saëns. b. Andantino, Martini-Kreiser. c. Two old dances arr. Marie Dare. Marie Dare. A. d. vleugel: Egbert Veen. Fragmenten uit Die Zauberflöte, W. A. Mozart. a. Improvisationen über einen Bach-Choral, Busoni. b. Fantasia für eine Orgelwalze nach Mozart, Busoni. c. Duetto: concertante nach Mozart, Busoni. August Leopold en Otto A. Graaf.
- 9.30—10.00. Declamatie door Kammer Kleijn. Beatrijs van P. C. Boutens met de muziek van Alex. Voornolen. Aan den vleugel: Egb. Veen.
- 10.00. Voortzetting concert.
- Wals uit Eugen Onegin, Tsjaikofski. a. Grave uit de Sonata in oud-Spaanschen stijl, Gaspar Casado. b. Orientale. C. Cui. c. Allegretto, Wolfshotme. d. Negro spiritual, arr. Laurence Brown. e. Marie Dare. Aan den vleugel: Egbert Veen. a. Variationen über das Wolga-lied, Iwan Knorr. g. Sinfonischer Tanz, Cyril Scott. e. Tarentella, I. Friedmann. August Leopold en Otto Graaf. Das Holland-Weibchen, Wals, Kaufman.
- 11.00. Gramfoonmuziek.
- 12.00. Sluiting.

Vraagt **DOMINIT**

Accu's van het Accumulatorenwerk Hoppecke A.G., dan ontvangt U

DE BETERE

Huizen, 298 M. (1004 k.H.)

(Na 6 uur 1070 M. 280 k.H.)

8.30—9.30. KRO. Morgenwijding.
9.50. NCRV. Kerkdienst vanuit de Geref. Kerk te Zwijndrecht.
12.30—1.30. KRO. Concert.
1.30—2.00. KRO. Godsdienst-
onderricht.
2.00—2.30. Lezing over: Het
Emigratievraagstuk KRO.
2.30—3.20. KRO. Concert.
3.20—3.45. KRO. Zang en piano.
3.45—1.30. KRO. Concert.
4.30—5.00. KRO. Ziekenhalf-
uurte.
5.00—5.15. Zakenzender Vaz
Dias.
5.20. NCRV. Kerkdienst in
Concordia te Bussum.
7.30—7.55. KRO. Lezing over:
Astrologie.
7.55—8.05. KRO. Voetbaluitsla-
gen.
8.05—8.20. KRO. Praatje door
den KRO-voorzitter.
8.20—10.45. KRO. Orkestconcert.
10.45—11.00. Epiloog door het
KRO. Klein Koor.

Kalundborg, 1153 M. (260 k.H.)

Kopenhagen, 281 M. (1067 k.H.)

9.20. Godsdienstoefening.
10.50. eWerbericht.
11.05. Persberichten.
11.20. Uurslag en klokkenspel
van het Raadhuis.
11.20—12.20. Voormiddagconcert
door Louis Preils Instrumentaal
Instrumentaal Ensemble.
12.20—1.20. Taallessen.
1.20. Godsdienstoefening.
2.50—4.50. Namiddagconcert
door het Radio-Trio.
3.35 ca. Voorlezing.
4.50—5.20. Kinderuurtje.
5.20. Uurslag en klokkenspel
van het Raadhuis.
5.40—6.10. Voordracht.
6.10. Weerbericht.
6.20. Persberichten.
6.35. Tijdsin.
6.36. Sportberichten.
6.50—7.20. Voordracht.
7.20. Uurslag van het Raadhuis.
7.20—8.05. Concert door Har-
monie-Orkest o. l. v. Laamy Grön-
dahl.
8.05—9.20. Clown mod sin.
Vijve, radio-comedie in 3 deelen
van Konrad Manil.
9.20—10.20. Vervolg concert.
10.20—11.50. Dansmuziek o. l.
v. Teddy Petersen.
11.20. Uurslag en klokkenspel
van het Raadhuis.

Langenberg, 473 M. (635 k.H.)

6.20—7.20. Gramofoonmuziek.
7.30—7.50. Dr. Ludwig Bach:
Cursus zelfverdediging.
7.50—8.15. Voor de ambou-
wers. Oberlandwirtschaftrat Det-
tinger: Das rheinische Mähenkon-
trollvereinwesen und die Preussi-
sche Einfachmilchkontrolle im
Dienste der Landesviehzucht.
8.20—8.25. Klokgelui van de
Trinitäts-kerk te Keulen.
8.25—9.20. Evangelische Mor-
genwijding.
10.20—10.45. Gerhart Pohl: Ein
kleines Mädchen im grossen Krieg.
Vertelling van Stijn Streuvels.

10.50—11.15. Dr. Alons Paquet:
Reise nach Ostpreussen und Riga.
11.20—12.15. Uitzending vanuit
de oude Wupperfelder Kerk te
Barmen: Cyclus van hedendaag-
sche Protestantische Kerkmuziek.
12.20—1.50. Concert door het
Werag-Orkest o. l. v. Kühn. So-
listen: Mittmann, viool; Wessel,
harp.

1.50—2.05. Mededeelingen door
de Belangengemeenschap van W.
Duitsche Radioverenigingen: Ra-
dio-literatuur.
2.05—2.25. Dr. A. van Nüss:
Schaakpraatje.

2.25—2.45. Prof. Dr. Hermann
Unger: Musikalische Arbeitsge-
meinschaft.
2.45—3.05. Verwaltungsdirektor
Molitor: Deutsche Einheitskurz-
schrift-Verkehrsschrift.

3.05—3.30. Vrolijke gram-
foonmuziek.

3.30—3.50. Dr. Martin Rocken-
bach: Die Zeit im Buch.

3.50. Die Sternschuppe. Vro-
lijk doomspeel van Theo Töller.
Muziek van Hans Ebert. Regie:
Kardner. Muzikale leiding Eysoldt.
5.20—5.40. Voor de arbeiders.
Menschen im Beruf. Mathias Hol-
tei: Ein Hilfsarbeiter erzählt.

5.40—6.10. Dr. Hans Stein:
Berichte aus Amerika und aus
Russland.

6.15—6.40. Dichtuurtje Ernst
Glaesser: eDr vergessene Tod.
6.40. Sportberichten.

6.50—7.20. Karl Schäfer Jr.:
Dansles voor gevorderden (8).

7.30—9.20. Uitzending vanuit de
Städtische Tonhalle Düsseldorf:
Damensitzung der Grossen Karne-
vals-Gesellschaft Düsseldorf. Pre-
sident: Eduard Czwoydzinski.

Daarna nieuws- en sportber.
Vervolgens tot 11.20 dansmuziek
o. l. v. Eysoldt.

Londen, 356 M. (842 k.H.)

Daventry, 1553 M. (193 k.H.)

10.50. (Alleen Dav.). Tijdsin
en weerbericht.

3.20. Kerkcantate No. 19 van
J. S. Bach. Noel Eadie, sopraan.
Stewart Wilson, tenor. Stanley Ri-
ley, bas. Het Radio Koor. Lealie
Woodgate, orgel. Het Radio Or-
kest.

4.05. Lezen in d. Bybel.

4.20. Kinder-konkloest.

4.35. Missie-causerie.

4.50. Concert door het Radio-
Orkest o. l. v. John Ansell. Kate
Winter, sopraan.

6.05—6.35. Piano-concert door
Franz Osborn.

6.50. (alleen Daventry). Kerk-
dienst in Wales dialect. Uitzending
vanuit St. David's Parish Church,
Cardiff.

8.20. Kerkdienst in St. An-
drew's Kerk Masborne.

9.05. Liefde oproep ten bate v.
The Salvation Army door Mrs. Ge-
neral Higgins.

9.10. Weer- en nieuwsberichten
Plaatselijk nieuws. (alleen Dav.)
Scheepsberichten.

9.25. Concert door het Grand
Hotel Eastbourne o. l. v. Tom Jones,
Leyland White, tenor. Tom Jones,
viool.

10.50. Epiloog. Instruction.

Maandag 17 Februari

Berlijn, 418 M. (716 k.H.)

3.50. Piano-concert door Dr.
James Simon. Max Rostal, viool.
Sela Trau, cello.

9.50. Tijdsin, weerbericht en
nieuwsberichten. Sportbericht.

Daarna tot 11.50 dansmuziek
door de Kapel Friedrich Holländer.

Brussel, 509 M. (590 k.H.)

5.20. Concert d. h. Radio Trio.

6.20. Spaansche causerie.

6.35. Voordracht.

6.50. Gramofoonplatenconcert.

7.50. Berichten.

8.35. Concert.

8.50. Concert o. l. v. L. de
Vocht m. m. v. Mime. Yseult van
Dijk, zang. J. Sterkers, tenor. R.
Thidé, bariton. Coecilia Koor.

Daventry (exp.), 479 M. (626 k.H.)

12.20. Balladen-concert. Yvonne
Morris (cello), Fiona Douglas
(piano).

12.50. Gramofoonmuziek.

1.20. Concert door het Picca-
dilly Grill Room Orkest o. l. v.
Max Jaffe. Uitzending vanuit het
Piccadilly Hotel.

2.20—3.20. Concert door het Or-
kest uit Lozells Cinema o. l. v. Er-
nest Parsons.

5.35. Kinderuurtje.

6.20. Cello-recital door Henry
Bentley.

6.35. Weerbericht en nieuwsbe-
richten.

7.00. Concert door het Ver-
sterkte Birmingham Studio Orkest
o. l. v. Joseph Lewis. Constance
Willis, alt. Cora Asple, piano.

8.20. English Personalities of
the Eighteenth Century. V. Mr. Bo-
namy Dobrée: Mrs. Montague.

8.50. Concert door Isee Radio-
Militair Orkest o. l. v. B. Walton
O'Donnell. Isabel Baillie, sopraan.

9.45. The Mock Doctor door
Henry Fiddling, naar Molière's Le
Médecin malgré lui. Voor de radio
bewerkt door Dolcima Glashy.

10.35—10.50. Weer- en nieuws-
berichten.

Frankfurt, 390 M. (770 k.H.)

3.20—5.05. Concert door het
Kunhansorkest Burkart o. l. van
Wilhelm Burkart.

5.25. Dr. Paul Lav...: Werkstu-
denten.

5.55. S. Gidon: Le Corbusier
und das neue Bauen.

4.25. Engelsche spraakes.

6.50. Vocaalconcert door Her-
mann J. Fleischmann en Artur Ha-
agen, pianobegeleiding.

7.20. Symphonieconcert door h.
Radio-Orkest o. l. v. Hans Brück
uit Berlijn.

8.35. Weekind Literarische
Veranstaltung. Spreker: Kurt
Katach.

9.20. Nieuwsberichten.

9.40. Schaakuurtje.

10.10. Gramofoonplatenconcert.

Hamburg, 372 M. (806 k.H.)

10.20. Schooluitzending.

11.50. Dr. Lampe: Aus meiner
landwirtschaftl. Praxis. Der Saat-
zuchtgarten.

3.35. Voor de Duitse jeugd.

4.00. Kinderuurtje.

4.30. Komische Käuze. III.
Münchhausen. Voordracht van Stu-
dentrat Hevelert.

4.50. Fischreidirektor Lübbert:
Deutsche Hochseefischerei van
heute.

5.15. Concert.

6.00. Engelsche voor beginners.

6.25. Rektor Boysen: Welche
Berufsmöglichkeiten bietet die
Kleinstadt und das Land?

6.50. H. Rathlow: Der Jugend-
liche in der Wirtschaft.

7.15. Weerbericht.

7.20. Robert Schumann-Concert
o. l. v. José Eibenschütz. Janka
Weinikauff, piano en Josef Degler,
zang.

8.50. Enten und Seeschalgen;
hoorspel van Hermann Töle. Mu-
ziek van Gustav Kneip. Weer- en
nieuwsberichten, Sportber. Noord-
en Oostzeeweerbericht.

9.50. Dansmuziek van Café
Waldhof.

HILVERSUM, 1875 M. (160 k.H.)

10.00. Tijdsin AVRO-Klok.

10.00—10.15. Morgenwijding.

11.15—11.45. Wat zullen onze
kinderen lezen?

12.00. Politieberichten.

12.15—2.00. Middagmuziek d.
het AVRO-Trio. Programma: Alte
Kameraden (Telke. Gedeeften uit
Der Rosenkavalier, R. Strauss.
Foxtrof. Gedeeften uit Die Afrikaner-
in, Meyerbeer-Alder. Romance in
F. g. t., Beeftkens. Ged. uit de
Operette Die gescheidene Frau,
Lehar. Foxtrof. Ballet uit Czar und
Zimmermann, Lortzing. Serenade,
Moszkowsky. Lieder en. Potpourri,
Cahn van Remes. Foxtrof. Ab-
schied der Gladiatoren Marsch,
Blankenburg.

2.00—2.45. Wenken op het ge-
bied van kookkunst door P. J. Kers.

2.45—4.30. Aansluiting Rem-
brand-Theater Amsterdam. Illu-
stratieve filmmuziek door het Thea-
ter-orkest o. l. v. David Hartoghs.
Gustav Wechs, Orgel.

5.00—6.00. Kinderuurtje door
Mevr. Antoinette van Dijk.

6.00. Tijdsin AVRO-Klok.

6.00—6.45. Gramofoonmuziek.

6.45—7.15. AVRO. Tooneelhalf-
uurte. Mevr. Femma de Meijer
over Bandoelen van Jo Manders.

7.15—7.45. Cursus Engelsch be-
ginners: 16de les door Fred Fry.

7.45. Politieberichten.

8.00. Tijdsin AVRO-Klok.

8.00—9.00. Verenigingsuurtje
uit Schiedam. Zangvereniging Ge-
mengd Koor o. l. v. Ko de Keyser.
Harmonie-orkest Oefening Baart
Kunst o. l. v. J. C. M. Feltzer. a.
Huldigingensmansch. Grieg. b. Festi-
val Ouverture, H. Leitner. Oefening
Baart Kunst. a. Allerseeien, Fr.
Schubert. b. Ständchen, Fr.
Schubert. Gemengd Koor. The
Wedding dance, wak, P. Lincke.
Oefening Baart Kunst. a. An die
Musik, Schubert. b. Machtige cen-
dracht, volkslied, Gemengd koor.
Florentiner Marsch, J. Fucik.
Oefening Baart Kunst.

9.00—9.15. Gramofoonmuziek.

9.15. Aansluiting van het Mu-
ziek-Lyceum te Amsterdam. Mo-
derne Duitse Kamermuziek.
Programma. Die Srenaden, Kleine

cantate naar romantische teksten voor sopraan, hobo, altviool en cello. Paul Hindemith. Lotu Muskens-Steurs. Jaap Slotijn, Bram Mendes. Henk van Wezel. Die jonge Magd. Op. 23 Nr. 2. Zes gedichten van Georg Trakl voor altstem met fluit, klarinet en strijkkwartet. Paul Hindemith. Annie Fleming. Paul Lower. Jehan van Iell. Alexander Moszkowsky. J. Juda. Bram Mendes en Henk van Wezel.

10.15. Persher van Vaz Dias.
10.25. Populaire concert door h. Omroeporkest o. l. v. Nico Treep. Programma: Vom Rhein zur Donau, Potpourri, Rhodo. a. At evening, Maduro. b. Filigrane, Gavotte Maduro, Tempo, Tempo Potpourri Postal. Daarna: Gramfoonmuziek.
12.00. Sluiting.

Huizen, 298 M. (1004 k.H.)

(Na 6 uur 1070 M. 280 k.H.)
(Uitsluitend NCRV-uitzending.)
8.15—9.00. Concert.
10.30—11.00. Ziekendienst.
11.00—11.30. Lezen.
11.30—12.30. Concert.
12.30—1.45. Orgelconcert.
2.05—2.35. Uitz. voor scholen.
2.45—3.45. Het gras in den tuin en vervangplanten voor gras.
3.15—3.45. Knipcursus.
4.00—5.00. Ziekeruurtje.
5.00—6.30. Concert.
6.30—6.40. Koersen.
6.40—7.10. Lezing over: Hoe? Wat? Waarom?
7.10—7.40. Accordeonconcert.
7.40—8.10. Causerie over: Ara's papegaaien, parkieten, enz.
8.10. Uitzendavond. Concert en lezingen.
10.00. Persberichten.

Kalundborg, 1153 M. (260 k.H.)

Kopenhagen, 281 M. (1067 k.H.)
6.50—7.00. Gymnastiek.
10.20. Weerbericht.
10.30—11.05. Schouduitzending.
11.20. Ursag en klokkenspel van het Raadhuis.
11.20—1.20. Concert door het Orkest van Rest. Wivel o. l. v. Launy Gröndahl.
2.50. Voor de Huisvrouw.
2.50—4.55. Namiddagconcert door het Radio-Orkest.
In de pauze voor lezing.
5.00. Koersen en berichten.
5.10. Zweedsche voordracht.
5.40—6.10. Engelsche les.
6.10. Weerbericht.
6.20. Persberichten.
6.35. Tijdsin.
6.50—7.20. Voordracht.
7.20. Voordracht.
7.20—7.35. Concert en voordracht. Orkest o. l. v. Emil Reuser.
8.35—9.10. Violonconcert door Henry Holst uit Berlijn. Daarna Persberichten.
9.25—9.45. Vocaalconcert door Elna Heburg met piano-begeleiding.
9.45—10.20. Deensche Kamer-muziek uitgevoerd door het Breuning-Bache-kwartet.
10.20—11.20. Dansmuziek o. l. v. Heinz Jaath.
11.20. Ursag en klokkenspel van het Raadhuis.

Langenberg, 473 M. (635 k.H.)

6.05—6.20. Gymnastiek.
6.20—7.20. Gramfoonmuziek.
9.35—10.30. Gramfoonmuziek.
9.50—10.00. Nieuwsberichten.
10.35—11.15. Uitz. v. scholen.
11.30. Gramfoonmuziek.
12.10. Weerbericht.
12.15. Tijdsin van Nauen en nieuwsberichten.
12.25—1.50. Concert o. l. v. Eysoldt.
1.50. Reclame.
2.20—2.50. Kinderuurtje. Zake-lijke berichten.
3.25—3.45. Dichteruurtje. Hans Friedrich Blunck leest uit eigen werk.
3.45—4.05. Oberstudienrat Dr. Keller: Winter im Hohegebirge (2).
4.05—4.50. Jeugduurtje.
4.50. Concert. Heschka Ingnaschak sopraan; Paul Keuger waldhoorn; Rud. Neukirchner, fluit. Aan den vleugel: Prof. Max Fiedler.
5.50—6.10. Ondernurtje. Ober-schulrat Rauschenberger: Der Lehrer als Freund des Schülers.
Daarna nieuws- en zakelijke be-richten weerbericht en sportberich-ten.
6.35—7.00. Spaansche les.
7.00—7.20. Voor de arbeiders. Karl Würner: Die Leistungsbezie-hungen zwischen der Angestellten-, der Knappschafts- und der Invali-denversicherung.
7.20—8.45. Concert door het Werag-Orkest o. l. v. Kühn. Soli-et: Feldin, cello.
8.50. Uitzending uit Antwer-pen: Orkestconcert door de So-ciété Royale des Nouveaux Con-certis, Aantwerpen.
Daarna nieuws- en sportberich-ten. Vervolgens tot 11.20 dansmuz. o. l. v. Eysoldt.
Londen, 356 M. (842 k.H.)
Daventry, 1553 M. (193 k.H.)
10.35. Morgenwijding.
10.50. Tijdsin en weerbericht.
11.05. The Future of Domestic Service, VII.
11.20. (alleen Dav.) Gram-foonplatenconcert.
11.20—11.50. (alleen Londen) Baird Televisie.
12.20. Orgelconcert door Edgar T. Cook.
1.35—2.20. Orkestconcert door het Nationaal Orkest van Wales o. l. v. Warwick Braithwaite.
2.20. Uitzending voor scholen.
2.35. Dr. Ernest Deisman: Duitse voordracht uit Münchhausen.
2.50. Miss Rhoda Power: Days of Old: Tudor and Stuart Days, V. Hsing Day at the Fair.
3.20. Intermezzo.
3.25. Miss Rhoda Power: Stories for Younger Pupils, V, The Marmalade and the Green Peas.
3.25. Gramfoonplatenconcert.
3.40. Dansmuziek door Jack Paine en het BBC-dansorkest.
4.35. Licht concert door het Grosvenor House Orkest o. l. v. Joseph Meus.
5.35. Kinderuurtje.
6.20. Actuele causerie.
6.35. Tijdsin, weers- en nieuwsberichten.
7.00. De grondsagen der Mu-

ziek. Schubert's Winterreise T, VIII, gezongen door George Parker, bā-ton.

7.20—7.40. Miss V. Sackville-West: Nieuwe novellen.
7.45. Spaansche causerie door Dr. A. R. Pastor.
8.05. Vaudeville. The Cau-casians. (Russische Balalaika-spe-lers). Claude Hubert en Enid Tre-vor. in Some More Honsense. Naunton Wayne, entertainer. Flo-rence Olcham, gesync. piano. Ron-ald Gouley, fluitsoli. Fairchild en Lindholm, de twee beroemde pia-nisten. Jack Payne en het BBC-dansorkest.
9.20. Weer- en nieuwsberichten. Plaatselijk nieuws (alleen Dav.) Schepsberichten.
9.40. Points of View. Viscount Grey of Fallodon, K.G.
10.15. Concert door het Radio-Orkest o. l. v. B. Walton (O'Don-nell, Ede Kersey, viool.
11.20—12.15. Dansmuziek door Grosvenor House Band o. l. van Joseph Meus.

Parijs (Radio-Paris), 1725 M.

(174 k.H.)

7.05. Gymnastiek.
7.50. Herhaling.
8.20. Persberichten.
11.05. Berichten en koersen.
12.50. Symphonieconcert.
1.20. Koersen en berichten.
1.25. Vervolg concert.
1.50. Koersen.
1.55. Vervolg concert.
2.20. Koersen en berichten.
3.50. Koersen.
4.05. Concert.
5.15. Koersen.
6.20. Landb.berichten etc.
6.50. Koersen.
6.55. Gramfoonmuziek.
7.25. Dialoog.
7.40. Gramfoonmuziek.
7.50. Boekhoudles.
8.05. Koersen en berichten.
8.20. Concert.

Dinsdag 18 Februari

Berlijn, 418 M. (716 k.H.)

9.50. Tijdsin en weerbericht. Nieuws- en sportberichten.

Brussel, 509 M. (590 k.H.)

5.20. Dansmuziek door het Dan-orkest van Palais de Danse.
6.20. Fransche les voor begin-ners.
6.50. Gramfoonplatenconcert.
7.50. Berichten.
8.35. Concert door het Radio-Orkest.
8.50. Voordracht.
9.00. Vervolg concert.
9.20. Nieuwsberichten. Daarna: vervolg van het concert.
10.35. Laatste berichten.
Vlaamsche uitzending op een gelijngte van 338.2 M. door de Vlaamsche Socialistische Radio-Club (S.A.R.O.V.).
8.35. Concert nt. m. v. Mlle Grossier: Mlle van Eck en de Hee-ren Wagendorp en Cohen.
10.35. Sluiting.

Daventry (exp.), 479 M. (626 k.H.)

12.20. Concert door Corelli Winduart's Octet.
1.20. Orgelconcert door Reg-nald Foort. Uitgezonden vanuit de Regent Bioscoop te Bournemouth.
2.20—3.20. Concert door het Birmingham Studio Orkest o. l. v. Frank Cantell.
5.35. Kinderuurtje.
6.20. Concert door het Birming-ham Studio-Koor o. l. v. Joseph Lewis. Fireside Songs.
6.35. Weer- en nieuwsberichten.
7.00. Orgelconcert door Dr. Har-old Rhodes. Uitgezonden vanuit de Coventry Kathedraal.
7.35. Vaudeville. Patricia Ross-borough en Partner, gesyncop. pianomuziek, Emil Clare, conféren-cier, Alfred Hirby en zijn banjo. Wish Wynne, karakterschetsen, David Jenkins en Suzette Parri, tedjes. Sandy Rowan, in Caledo-nian Haverings, Philip Brown's Re-velers Band.
8.50. Problems of personal li-berty, IV. Social Convention. Gesprek tusschen Lady Cynthia Moss-ley, M.P. en Mr. Gerald Barry.
9.20. Concert door het Radio-Militair Orkest o. l. v. B. Walton O'Donnell, Hughes Macklin, tenor.
10.30—10.50. Weer- en nieuwsberichten.

Frankfurt, 390 M. (770 k.H.)

4.40—5.05. Concert door het Radio Orkest o. l. v. Gustav Gör-lich.
5.25. Jakob Schafner leest eigen werken.
5.55. Dr. Klaus Mehnert: Der Deutsche in Amerika.
6.25. Hans Reiser: Reise durch Peru.
6.50. Zeitberichte: Allindische Kongress in Lahore, door Actualis.
7.35. Madame Sans-Gêne, tooneenspel van V. Sardou en E. Mo-resau. Muziek van Giordano.
9.20. Nieuwsberichten.
9.40. Liederen en Chansons met Comba's-begeleiding. Claire von Conta, sopraan.
10.20—11.20. Dansmuziek door de Kapel Willi Wende.

Hamburg, 372 M. (806 k.H.)

9.45. Landk. kundige voordracht voor scholen.
10.20. Uitzending v. scholen.
10.50. Muziekuitzending voor scholen.
3.35. Concert door het Norag Orkest nt. m. v. Richard Wissiak.
4.20. Prof. Dr. Rob. Persch: Kunstformen der Dichtung: Lyrik und Dramatik. Die Pose und der Schwank.
4.45 en 5.30. Concert.
6.20. Dr. O. Niser: Welche An-sprüche stellen wir an ein gutes Saatgut?
6.45. Prof. Dr. O. Mensing: Fastnachtssitten und Fastnachts-spiele in Niederdeutschland.
7.10. Weerbericht.
7.20. 5e Stadsbeeld. Was ist in Bremen los?
8.35. Weer- en nieuwsberichten. sportbericht. Noord- en Oostzee-weerbericht.

HILVERSUM, 1875 M. (100 k.H.)

10.00. Tijdsen AVRO-Klok.
10.00—10.15. Morgenwijding.
12.00. Politieberichten.
12.15—2.00. Middagenmuziek d. het AVRO-Ensemble. Programma: Maarsch der Wojwodin, Morena-Eva, Walzer, Lénar, Foxtrot, L'Enfant prodigue, Debussy, Tango-Ged. uit de operette Der Zigeunerbanon, Strauss, Serenade, Gounod, Tango. Gedichten uit Das Dreimäderlhaus, Fr. Schubert, Rôles of Picardy, Wood, Tango, Hand in Hand, v. Blon.

2.00—3.00. Gramfoonmuziek.
3.00—4.00. Knipcursus door Mevr. de Leeuw-van Rees.

4.00—4.15. Gramfoonmuziek.
4.15—5.00. Solistenconcert door Ankie van Kiekevoort-Crommelyn. Zang en Arndt Kooke, Piano.

Programma: a. L'été, Chaminade b. Chanson espagnole, Délibes. Ankie Kiekevoort-Crommelyn. Das italienische Konzert, J. S. Bach, Arndt Kooke, a. Geschichten aus dem Wiener Wald, Joh. Strauss, b. Frühlingsstimmen, Wals, Joh. Strauss, Ankie Kiekevoort-Crommelyn, a. Rigaudon uit Le tombeau de Couverin, M. Davel, b. General Lavine excentric uit Préludes Ilième livre, Cl. Debussy, c. Etude Op. 8 No. 5, A. Scriabine, Arndt Kooke.
5.30—6.00. Dinermuziek door Dick Groenewald en zijn orkest in Café Moderne, Heiligeweg, Amsterdam.

6.00. Tijdsen AVRO-Klok.
6.01. Voortzetting dinermuziek.
6.30—6.45. Gramfoonmuziek.
6.45—7.15. Cursus Engelsch: conversatie.

7.15—7.45. Cursus Engesch: gevorderden. Fred Fry.

7.45. Politieberichten.

8.00. Tijdsen AVRO-Klok.

8.01—9.00. Concert door het Omroeporkest o. l. v. Nico Treep. Programma: Overture Norma, Béhní, Internationale suite, Tsjaikofski, Sur l'eau, Sérénade vénitienne, Leo Sachs, Honka Czardas, Michaels, Fragmenten uit Tannhäuser, Wagner, Marsch uit La Reine de Saba, Gounod.

9.00—9.45. AVRO. Nutslezingen over Indië. Het leven van het Europeesch Gezin in Indië. Spreker: Mevr. J. Docters van Leeuwen-Reynvaan.

9.45. Voortzetting concert. Marsch 128.000, Jan van Duinen, Estudiantina, Wals, Waldteufel, Fortissimo! Potpourri naar motieven der operettes van Kalman, Kalman-Feigel.

10.00. Persber. van Vaz Dias. Für jeden erwas Lied en marsch, S. Ehrlich, Mendelssohn am Rheinberger See, von Blon, Selection The Desert Song, Romberg, Au revoir, Marsch, Plu.

11.00. Aansluiting van het Carlsoo-Hotel Amsterdam, Ensemble Lasmonte.

12.00. Sluiting.

Hulzen, 298 M. (1004 k.H.)

(Na 6 uur 1070 M. 280 k.H.)

(Uitsluitend KRO.-uitzending.)

11.30—12.00. Godsdienstig half-uurtje.

12.15—1.15. Concert door het

KRO-Trio.

1.15—2.00. Gramfoonmuziek.

2.00—3.00. Vrouwen-uurtje.

3.00—3.30. Knipcursus.

4.00—5.00. Gramfoonmuziek.

5.00—5.50. Lezing over: Staatsleer van Augustinus.

5.50—6.00. Gramfoonmuziek.

6.01—6.15. Gramfoonmuziek.

6.15—6.30. Voetbalpraatje.

6.30—6.40. Beursberichten.

6.40—7.00. Gramfoonmuziek.

7.00—7.30. Cursus Kerklating.

7.30—8.00. Lezing over: Een

hungerlijk proces (2).

8.00—10.00. Orkestconcert. In de

pauze en na afloop gramfoonmuz.

11.30. Sluiting.

Kalundborg, 1153 M. (260 k.H.)**Kopenhagen, 281 M. (1067 k.H.)**

6.50—7.00. Gymnastiek.

10.20. Weerbericht.

10.35—11.05. Schoofuitzending.

11.20—1.20. Concert door het

Orkest van Palace-Hotel o. l. v.

Leonard Gyldmark.

2.20—4.20. Namiddagconcert

door Otto Fessels Instrumentaal

Ensemble.

4.20—4.50. Kinderuurtje.

5.00. Beursberichten en koers-

sen.

5.10—5.40. Voordracht.

5.40—6.10. Duitse les.

6.10. Weerbericht.

6.20. Persberichten.

6.35. Tijdsen.

6.50—7.20. Voordracht.

7.20. Uurslag van het Raadhuis.

7.20—9.20. Kongestener, tooneel-

spel in 1 acte van Helge Rode.

Muziek van August Enna. Leding

Launy Gröndahl.

Daarna persberichten.

9.35—11.20. Her-uitzending van

buitenlandsche stations.

11.20. Uurslag en klokkenspel

van het Raadhuis.

Langenberg, 473 M. (635 k.H.)

6.05—6.20. Gymnastiek.

6.20—7.20. Gramfoonmuziek.

9.35—10.30. Gramfoonmuziek.

9.50—10.00. Nieuwsberichten.

1.50. Reclame.

2.20—2.50. Kinderuurtje. Daarna

zakelijke berichten.

3.20—3.45. Boekbespreking door

Willi Schäferdick. Daarna zake-

lijke berichten.

4.10—4.50. Studieurat Dr. Ober-

barbeck: Musikunterricht in der

höheren Schule.

4.50—5.50. Concert. Kinderkoor.

Blaas-ensemble der Werag.

5.50—6.10. Hans Franck: Land

meiner Väter (Anecdoten).

Daarna nieuws- en zakelijke

berichten, weerbericht en sport-

berichten.

6.35—7.00. Fransche les.

7.00—7.30. Gespräche über Men-

schentum: Hardt, Honigsheim,

Stein, Worm.

7.35. Tannhäuser, muzikaal blij-

spel in 3 ebedrijven van Johannes

Nestroy. Muziek van Karl Binder.

Voor de radio bewerkt door Siegfried Anhäuser. Kookleiding: Zimmermann.

Daarna nieuws- en sportber.

Londen, 356 M. (842 k.H.)**Davertry, 1553 M. (193 k.H.)**

10.35. Morgenwijding.

10.50. Tijdsen en weerbericht.

11.05. The Countrywoman's

Day, VII. Mrs. H. A. L. Fischer:

Sensible Clothing for Children.

11.20. (alleen Dav.) Gram-

foonplatenconcert.

11.29—11.50. (alleen Londen)

Baird Televisie.

12.20. Ballade-Concert door

Grace Reynolds, alt en Gordon

Thomas, tenor.

12.50. Orgelconcert door Edw.

O'Henry van Tussaud Cinema.

1.20—2.20. Licht concert door

Leonardo Kemp en zen Orkest van

Piccadilly Hotel.

2.50. Uitzending voor scholen.

3.50. Intermezzo.

3.55. Fransche taalles voor be-

ginners o. l. v. E. M. Stöphan.

4.20. Licht concert door het

Brixton Astoria Cinema Orkest.

Leider: Fred Kitchen.

4.35. Causerie. Uitzending voor

scholen.

4.50. Vervolg van 4.20. Part-

man, orgel.

5.35. Kinderuurtje.

6.20. Voorlezing van Gedichten

door Robert Harris.

6.35. Tijdsen, weer-, nieuwsber-

ichten.

7.00. De grondslagen der Mu-

ziek. Schubert's Winterreise, 8-11,

gezongen door George Parker, ba-

riton.

7.20—7.40. Looking Backwards

VI, Miss Gertrude Tucker, C.H.

7.45. The Meaning of Pictures.

V. Mr. S. C. Kaines Smith: The

Genius of Venice.

8.05. Concert door het Gershwin

Parkington Quintet.

8.20—8.50. (alleen Davertry)

Prof. Leonard Hill: Modern Wan-

ders of Science, V, Deep Sea Di-

ving.

8.50. Vocaalconcert door Mag-

gie Teyte, sopraan.

9.20. Weer- en nieuwsberichten.

Plaatselijk nieuws (alleen Dav.)

Scheepsherichten.

9.40. The Progress of Music,

IV. Dr. G. Dyson: Henry Purcell,

The Masque in Diocletian.

10.05. The Mock Doctor door

Henry Fielding. (Uit Molière's Le

Medecin Magré Lu).

10.55. Dansmuziek door de Pic-

cadilly Players o. l. v. Sid Bright

en het Piccadilly Grill Orkest o. l.

v. Jerry Houy.

11.35—12.20. Jack Harris

Grosvenor House Band.

12.20—12.50. Baird Televisie.

Paris (Radio-Paris), 1725 M.

(174 k.H.)

7.05. Gymnastiek.

7.50. Herhaling.

8.20. Persberichten.

11.05. Persberichten en koersen.

12.50. Symphonie-concert.

1.20. Koersen en berichten.

1.25. Vervolg concert.

1.50. Koersen.

1.55. Vervolg concert.

2.20. Koersen en berichten.

3.50. Koersen en berichten.

4.05. Concert. Viool, piano en

cello.

5.15. Koersen en berichten.

6.20. Landberichten.

6.50. Koersen.

6.55. Gramfoonmuziek.

7.25. Litteraire kroniek.

7.40. Gramfoonmuziek.

7.50. Engesche les.

8.05. Koersen.

8.20. Fragmenten uit La Jolie

Parfumeuse, Offenbach.

In de pauze berichten etc.

Woensdag 19 Februari**Berlijn, 418 M. (716 k.H.)**

7.20. Dansmuziek door Dajos

Béla. Daarna tijdsen en weer-

bericht. Nieuws- en sportberichten.

Vervolgens concert.

Brussel, 509 M. (590 k.H.)

5.20. Concert d. het Radio-Trio.

6.20 en 6.35. Causerie.

6.50. Gramfoonplatenconcert.

7.50. Berichten.

8.35. Concert door het Radio-

Orkest m. m. v. Mlle. Bruzi, zang.

Overture Veronique Messenger. La

Donce Maison, Lacomme.

8.50. Voordracht.

9.00. Vervolg concert.

10.35. Laatste berichten.

Davertry (exp.), 479 M. (626 k.H.)

12.20. Orgelconcert door O. H.

Peasgood, assistent-organist aan

de Westminster Abbey. Violet Pe-

erson, sopraan.

1.20. Gramfoonmuziek.

1.50. Concert door het Birming-

ham Studio-Orkest o. l. v. Frank

Castell. Percy Rishury, tenor.

Stanley Adams, piano.

5.35. Kinderuurtje.

6.20. Populaire marschen, ge-

speeld door het Birmingham Stu-

dio-Orkest o. l. v. Frank Castell.

6.35. Weer- en nieuwsberichten.

7.00. Concert door het Gershwin

Parkington Kwintet. Phyllis Even-

nett, alt. Francis Russell, tenor.

8.20. Mr. Otto Siepmann: Duit-

sche les.

8.50. Concert door het Midland

Strijkorkest o. l. v. Joseph Lewis.

Mavis Bennett, sopraan.

Frankfurt, 390 M. (770 k.H.)

3.20. Concert door de Kurkapel

van Kurhaus Freudenstadt.

5.55. Paul Wanner keest eigen

werken.

6.25. Dr. Ludwig: Die deutsche

Südgoergien-Expedition 1928/29.

6.50. Volks-Symphonie-Concert

o. l. v. Hans Rosbaud. Viole Mit-

schell, viool.

8.20. Variété. Else Dohler, re-

citatie. Willy Hahn, piano. Otto

Lemsen, saxofoon.

9.05. Ein weisser Ball um die

Jahrhundertwende. Concert door

het Radio-Orkest o. l. v. Gustav

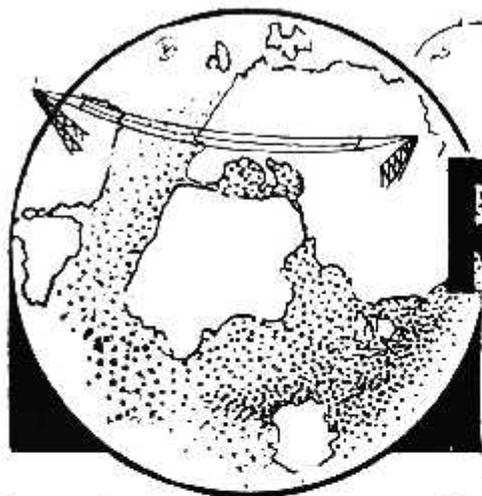

RADIO WERELD



Weekblad voor Nederlandsche
Radio-Amateurs en Luisteraars



13 FEBRUARI 1930

No. 7

ZEVENDE JAARGANG

<p>ABONNEMENT NEDERLAND f 7.50 PER JAAR / 4.— PER ¼ JAAR BUITENLAND EN N.O.-INDIË: f 12.— PER JAAR LOSSE NUMMERS f 0.25 (IN BELGIË Ffrs. 4.—)</p>	<p>REDACTIE: N.Z. VOORBURG WAL 250, AMSTERDAM (C.) TELEFOON 37121</p>	<p>ADMINISTRATIE: ENGERS & FABER N.Z. Voorburgwal 250, AMSTERDAM (C.) TELEFOON 37121 - GIRONUMMER 41280 Abonnementen kunnen op elk tijdstip ingaan, doch eindigen op 30 Juni of 31 December. Zonder opzegging, vóór een dezer data, worden zij stilzwijgend verlengd</p>
<p>ALLE RECHTEN OP DEN INHOUD WORDEN VOORBEHOUDEN — NADruk VERBODEN</p>		

NOORWEGEN'S REUZENZENDER

RAPPORTEN GEVRAAGD

Luid en machtig klinkt de stem van het nieuwe omroepstation te Oslo tot ver over de grenzen van Europa. Geïnteresseerd door de prachtige modulatie en de uitstekende geluidsterkte heeft dit station zich in korten tijd zeer vele vrienden weten te verwerven en ook in ons land is de ontvangst buitengewoon goed.

Fenige technische bijzonderheden omtrent dit meesterwerk der Duitse techniek zullen derhalve velen welkom zijn.

De door Telefunken gebouwde zender ligt op ongeveer 8 K.M. vanaf het centrum van Oslo bij Lamberseter en is met de studio in de stad verbonden door een 8 K.M. lange kabel van speciale constructie. Deze besprekingskabel maakte het mogelijk alle voor een goede radio-weergave benodigde frequenties, n.l. 50—8000 Hertz in natuurlijke

sterkte-verhouding aan den zender toe te voeren. De T-vormige antenne wordt gedragen door twee geïsoleerde masten van ijzerconstructie. De afstand tusschen de masten is 250 M., de hoogte

*Wederom verrees
in het buitenland een
60-K.W.-zender
Waar blijft Holland?*

ervan bedraagt 150 M. De speciale antenne-constructie, een onderwerp, waarover nog heel wat te zeggen zou zijn, doch waarop wij hier niet kunnen ingaan, maakt het mogelijk, dat de uitzendingen van dit station in zeer wijden omtrek onvervormd kunnen worden ontvangen. Als tegencapaciteit van de

antenne dient een in de aarde uitgegraven net van koperdraden. De voeding van het station geschiedt uit een draaistroom-net van 5000 Volt spanning, 50 perioden. De draaistroom wordt getransformeerd en door middel van een hoog-vacuümgelijkrichter gelijk gericht. De gloeistroom voor de lampen wordt door machines geleverd. De zender omvat vier trappen en heeft in de eindtrap watergekoelde lampen van het 20 K.W. type. Het vermogen bedraagt 60 K.W. in de antenne bij telefonieruststroom, waardoor dit station een der sterkste momenteel in bedrijf zijnde zenders van Europa is.

De golflengte, waarop wordt uitgezonden is 493 M. en ligt op de afstemcondensator juist iets boven Praag. Rapporten over de ontvangst van dezen nieuwen zender worden gaarne ingewacht door Siemens & Halske A.G., Afd. Telefunken, Huygenspark 38—39, Den Haag.

ORCHESTRA

GRAMOFOONVERSTERKERS EN RAAMONTVANGERS

FIRMA G. FELLINGA, TECHNISCH HANDELSBUREAU

CORNELIS TROOSTSTRAAT 25, AMSTERDAM, TEL. 22122

Hoe is de Ontvangst van Golflengten tusschen 200 en 600 M.?

De „slanke lijn” van frequentie-curven.

Sommige radio-luisteraars hebben zeer pessimistische opvattingen over de ontvangst van golflengten tusschen 200 en 600 M. Zij beweren, dat er bijna geen enkelen station op deze golflengten werkt, dat niet gestoord wordt. De golflengte-toestand is op het oogenblik echter veel beter dan men dikwijls veronderstelt.

Zeer interessant is het om in verband hiermee eens de metingen van het golflengte-contrôle-station der B.B.C. na te gaan. Kort na het in werking treden van het „Plan van Praag” waren de curven, welke door dit contrôle-station regelmatig worden gepubliceerd, verre van bemoedigend. Men zag allerlei kronkelende lijnen, en het bleek dat sommige stations hun golflengte wekelijks soms meerdere malen veranderden. Ernstige storingen konden dan ook niet uitblijven. Het was echter zeer begrijpelijk dat alle stations zich niet onmiddellijk bij de nieuwe regeling konden aanpassen. Langzamerhand is de toestand zeer verbeterd en wanneer we op het oogenblik de metingen van het B.B.C.-contrôlestation nagaan, valt ons onmiddellijk de „slanke lijn” van de meeste frequentie-curven op.

Op de langere golflengten houden alle grotere stations zich nauwkeurig aan hun golflengte. Alleen spoken in de nabijheid van Hilversum soms enkele Russische stations rond.

Ook op de kortere omroepgolven — van 200 tot 600 M. blijkt het, dat alle belangrijke stations er voor zorg dragen, dat hun golflengte zeer constant is, en ook in de praktijk blijkt, dat een groot aantal van deze zenders uitmuntend ontvangen wordt. Ernstige storingen, die de ontvangst geheel onmogelijk maken, doen zich alleen voor op de „ondes communes”.

Wel moet men bij de ontvangst van stations, welke op deze golflengten wer-

ken rekening houden met het feit, dat de ontvangst van een station gewoonlijk niet elken dag even goed is. Het komt soms voor, dat een station den eenen dag zonder eenige fading of andere storingen ontvangen wordt, terwijl den volgenden dag wel storingsverschijnselen op deze golflengte worden opgemerkt.

Bij de grootste stations doet zich dit verschijnsel ook slechts weinig voor. De nieuwe zender te Rome, welke toch op grooten afstand van Nederland gelegen is, komt bijvoorbeeld steeds met zeer groote geluidssterkte en zonder storing door. De programma's welke door dezen zender worden ten gehore gebracht zijn zeer aantrekkelijk. Vooral de opera-uitzendingen van het station zijn voor velen een buitengewoon genoegen.

Hoogst belangrijk voor het ontvangen van kortere omroepgolven in het algemeen, is het volkomen nauwkeurig afstemmen op de juiste golflengte. Ontvangt men een station naast de juiste afstemming, dan zal niet alleen de kwaliteit der weergave hieronder lijden, maar zal men bovendien veel eerder storingen ondervinden van andere stations.

Wanneer men met een goeden ontvanger eens ernstig probeert, wat er op de kortere omroepgolven te bereiken is, zal men verbaasd staan over de vele fraaie programma's, die men uit den bajert kan opvissen!

SNELLE VORDERINGEN DER ULTRAKORTEGOLF- TELEFONIE.

De prachtige resultaten, welke in ons land de Rijkstelegraaf wist te behalen met haar in eigen werkplaatsen vervaardigde apparaten voor telefonie op ultrakortegolf zijn algemeen bekend. De bekwame ingenieurs van dien tak van dienst, zowel in Nederland als in Oosten West-Indië hebben er voor gezorgd,

dat ons land op dit gebied met eere een plaats inneemt onder de groote staten.

Dat men ook elders niet stilzit, bewijzen de successen, welke men daar wist te behalen en in Duitschland, het land der techniek bij uitnemendheid, is men wel zeer ver gevorderd. Een sprekend voorbeeld daarvan is o.a. de radiotelefonische verbinding Duitschland—Siam.

Een prins van dit Oostersche rijk sprak eenige dagen geleden via deze, zich nog in profstadium bevindende verbinding vanuit zijn paleis in Bangkok met zijn zoon in Hamburg en met bekenden in Berlijn. Ruim anderhalf uur achtereen duurden deze gesprekken, waarbij de prins zich bediende van een gewoon telefoonapparaat op zijn schrijftafel en zich liet aansluiten met den Telefunken-kortegolfzender nabij de Siamesche rijkshoofdstad. Dit station is ingericht voor kruis-gesprekken met Nauen en Gelkow bij Berlijn, welke op hun beurt zijn aangesloten op het stads-telefoonnet van Berlijn en het Deutsche rijkstelcfoonnet, m.a.w. een telefoon-abonné in Bangkok spreekt met een telefoon-abonné in Berlijn en in Hamburg, alsof de afstand van 9000 K.M. tusschen Duitschland en Siam in het geheel niet bestond.

De radioverbinding Duitschland—Siam zal vermoedelijk in April van dit jaar voor den algemeenen openbaren dienst in gebruik worden gesteld.

Gebruikt uitsluitend de

**TELTAS-
KUPROX** Gelijk-
richters
DIT ZIJN DE BESTE!



**Tasseron's
Handels- en
Ingenieurs-
bureau**

Conradkade 24
's-Gravenhage

TELEVISIE voor R.W.-Lezers

door W. C. FOX

Nogmaals het probleem van de schijf

EEN schijf geconstrueerd volgens de gegevens uit mijn vorige artikel zal een beeld geven gevormd als figuur 1. Het zal den lezer duidelijk zijn dat er een zekere kromming in het beeld aanwezig is. Dit is onvermijdelijk, tenzij we een schijf zouden gebruiken oneindig groot en van een oneindig groot aantal gaten voorzien. In de praktijk is de kromming van het beeld bij een schijf van dertig gaten en de gebruikelijke doorsnede de vervorming nauwelijks waarneembaar. Een schijf kan echter zoodanig gemaakt zijn, dat wij een beeld verkrijgen als in figuur twee geteekend. Van figuur 1 is het duidelijk zichtbaar, dat als de gaten dichter bij het middelpunt komen, zij tevens dichter bij elkaar komen. Ook de weergegeven verschijnselen in figuur twee zijn veroorzaakt door een speciale

schijf, waarbij de gaten op een afwijkende manier zijn aangebracht, doch het zou te ver voeren hiervan de berekening uiteen te zetten. De juiste en betrouw-

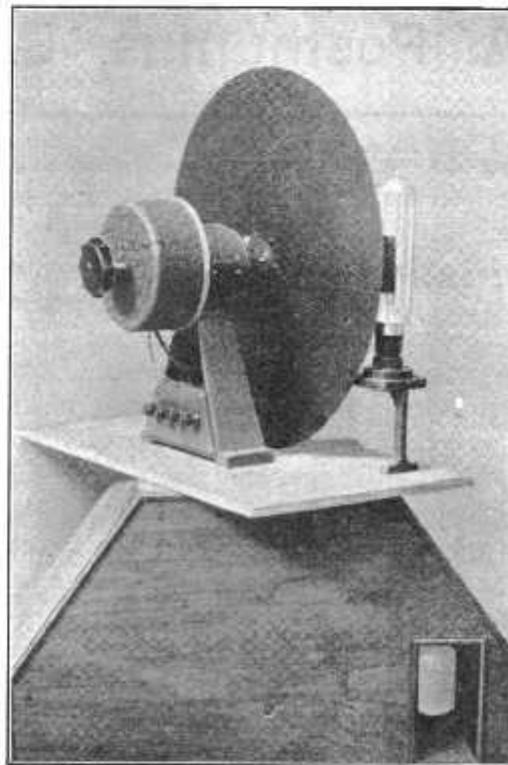

U bekend zal zijn, moet de schijf precies even snel in den ontvanger als in den zender loopen en ook dit stelt eischen aan het materiaal. Want een lichte schijf zal bij synchroniseeren sneller een bepaald toerental maken dan een zware, waarbij regeling der snelheid zich wat trager in de omwentelingen van de schijf demonstreert. Maar er is nog een ander voordeel aan een lichte schijf verbonden. Een lichte schijf heeft maar een lichte motor noodig, die minder kost en gebruikt dan een zware. Het allermooiste zou zijn een stof, die niet doorzichtig was, niets weegde en zich gemakkelijk liet boren. Maar iets dergelijks bestaat natuurlijk niet. Aluminium, bijv. van $\frac{1}{2}$ m.M. dikte komt hier het dichtste bij en is uitstekend geschikt. Wanneer dit niet verkrijgbaar is, zouden wij desnoods blik aanraden. Ook zeer dun eboniet of stijf teekpapier is wel geschikt, het laatste natuurlijk in hoofdzaak voor experimenten. Want wij raden iederen amateur aan voorloopig eens een schijf

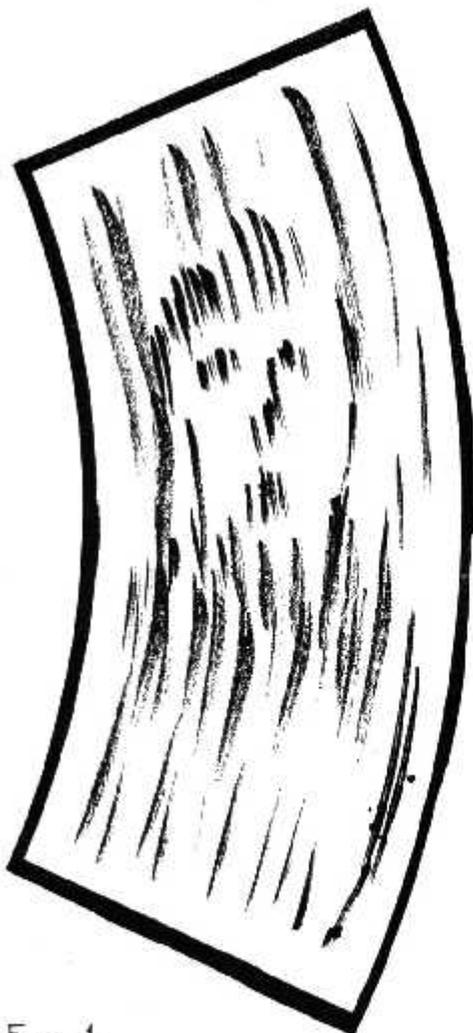

FIG. 1

bare resultaten kunt U reeds bereiken, wanneer U een eenvoudige schijf toepast. Dit is mogelijk dank zij het feit dat één vijfde van de hoogte van het ontvangen beeld uitzgezonden door Baird geheel zwart is en geen enkel detail bevat. Dit is gedaan met het oog op het synchroniseeren en wij zullen bij de behandeling daarvan, hier nader op terug komen.

Tot nu toe hebben wij nog niets gezegd van het materiaal, waarvan de schijf gemaakt kan worden. Het is wel belangrijk hierbij even stil te staan, want het materiaal, waaruit de schijf vervaardigd zal worden, bepaalt niet voor een gering deel het succes, dat U bereiken zult. In de allereerste plaats moet dit materiaal vrij stijf zijn, daar het anders door de draaiende beweging wellicht zijn vorm eenigszins zal wijzigen en vooral moet het er zich gemakkelijk toe leenen om vastgezet te worden op den as van den motor. Zooals

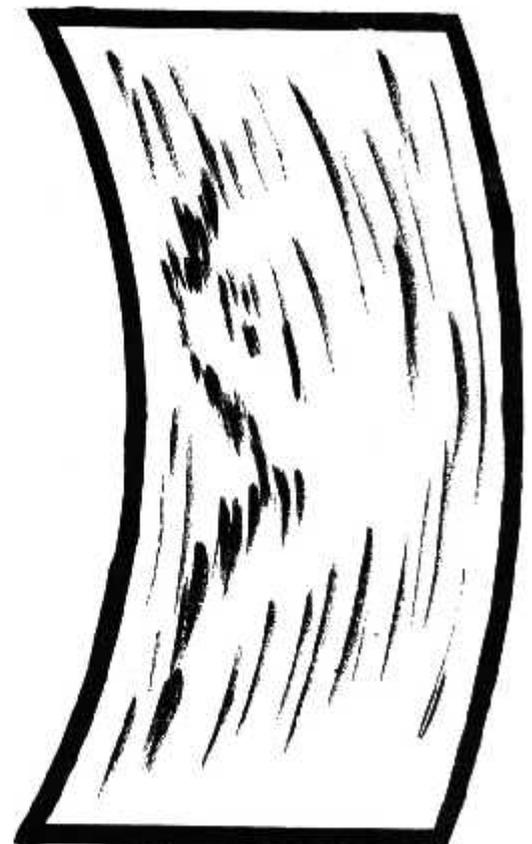

FIG. II



Een Nieuw Model

gering van afmetingen, even voortreffelijk van kwaliteit als alle „PYE“ transformatoren

Prijs slechts f 7.50

Indien ter plaatse niet verkrijgbaar, wende men zich tot ons!

Radio Import A. A. Posthumus, Baarn



van dit laatste materiaal te beproeven. Pas wanneer men zekerheid heeft dat men vaardig genoeg is om de definitieve schijf te maken, kieze men het duurdere en meer solide materiaal. Karton

Fig 3

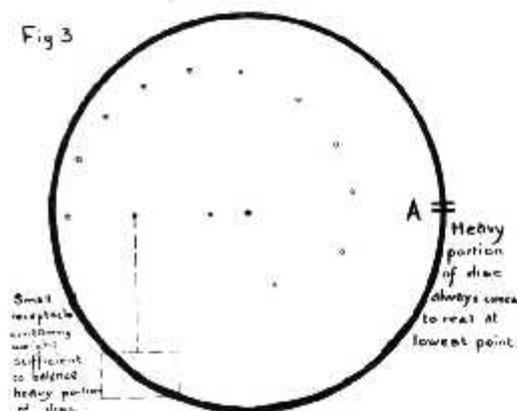

en alle materiaal, dat dikker is dan het maximum hierboven, is echter onbruikbaar. Dit lijkt een al te zware eisch, maar wanneer men eens een schijf maakt van een halve meter diameter en 2 m.M. dikte, dan zou blijken dat men in het minste geval al $\frac{1}{8}$ p.k. nodig zou hebben om 720 omwentelingen per minuut te bereiken en men een groote energie nodig zou hebben om te trachten van de synchronisatie nog iets terecht te brengen. De bestaande synchronisatie-methode beschikt niet over een dergelijke energie. Er is nog een punt, dat in het oog gehouden moet worden. Schijf en motor moeten goed in balans zijn. Bij het stil zetten van den motor moet niet een bepaald deel van de schijf steeds naar beneden draaien, is dit het geval dan zal het gedeelte van de schijf, dat steeds onderaan komt, te zwaar blijken in verhouding tot het overige deel. Dit mag schijnbaar van weinig betekenis zijn, maar bij de groote snelheid, die wij nodig hebben, is dit wel

degelijk van invloed. In figuur drie zien wij een middel om de fout te corrigeren. Er wordt een klein gaatje in de schijf geboord tegenover het te zware deel en in dit gaatje wordt een propje gestoken om het vereischte evenwicht te verkrijgen. Dit is alleen noodzakelijk, wanneer de schijf veel te zwaar blijkt aan één zijde en men zal verrast zijn van het extra gewicht dat nodig zal blijken om de fout te corrigeren. Nu komt het beproeven aan de beurt. Dit geschiedt door de schijf te laten draaien op ongeveer de snelheid, die in de praktijk nodig is en achter de schijf een sterke elektrische lamp op te stellen met een stukje matglas er voor. Dit matglas is door de schijf heen op alle punten te zien. Wanneer alle gaten juist gemaakt zijn, zal dit glas geheel gelijkmatig verlicht zichtbaar zijn. Als een der gaten het andere overlapt zal een lichtende lijn dit aanwijzen, wanneer één der gaten echter te ver geplaatst is kunt U dit waarnemen door een donkere streep. Wanneer een dezer fouten niet al te ernstig is, zal herstelling nog mogelijk blijken. Meest zal wanneer aan elkaar grenzende gaten elkaar overlappen, één der gaten te ver van zijn buurman liggen. Men kan dan de fout corrigeren door het gat aan ééne zijde wat op te vijlen en aan den anderen kant wat dicht te kloppen. Dit moet natuurlijk zeer voorzichtig geschieden en kan alleen heele kleine correcties mogelijk maken. Figuur 4 geeft hiervan een voorbeeld.

Een andere methode voor het beproeven bestaat er, maar dan moet men de beschikking hebben over een televisiezender. Wanneer deze een rechte lijn uitzendt, dan moet deze ook als een

rechte lijn ontvangen worden. Deze proef is zeer betrouwbaar en signaleert nauwkeurig de onjuiste plaatsing van één der gaten. Baird zendt af en toe brieven of teekeningen uit over Brookman Park en dit is een uitstekende gelegenheid om aan de hand van de weinige lijnen, die dan ontvangen kunnen worden, de nauwkeurigheid van de schijf

Fig 4.

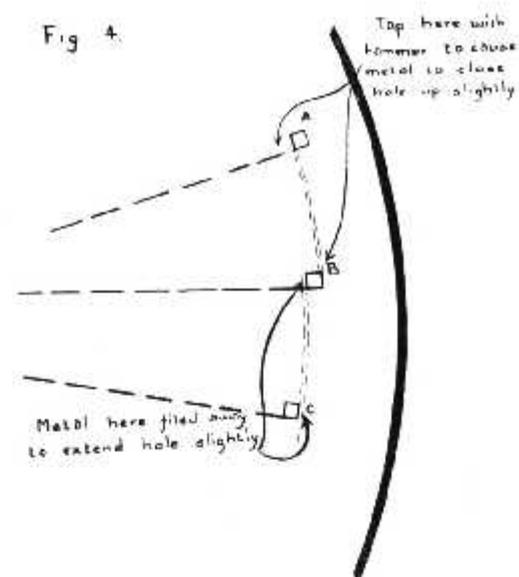

te beproeven. Een te hoog geplaatst gat zal een bult in de lijn geven, terwijl een te laag geplaatst een hiaat in de lijn veroorzaakt. Als laatste belangrijke aanwijzing, vestigen wij er de aandacht op, dat de schijf precies met het middelpunt op de as van den motor bevestigd moet worden.

THE A. B. C. RADIO
SINGEL 400 — AMSTERDAM

Complete Radio-Installaties
Speciaal adres voor Amateurs
Radio-Onderdelen en Gereedschappen

Uit de Geschiedenis der „British Broadcasting Company”

De B.B.C. à B.B.C. il n'y a que.... quatre ans

IN het jaar 1922 was de belangstelling voor radio in Engeland zoo groot geworden, dat men begon in te zien, dat de omroep georganiseerd moest worden. Tot dien tijd werden er op ongezette tijden primitieve programma's uitgezonden door radio-amateurs en vanuit de laboratoria van enkele radio-fabrieken, maar gewoonlijk was er voor den radio-luisteraar slechts weinig in den acther te vinden.

In Mei 1922 besloot de Postmaster-General — in dien tijd the Rt. Hon. F. W. Kellaway, M.P. — toestemming te geven tot het uitzenden van radio-programma's over een beperkt aantal stations. Om tot een overeenkomst met alle belanghebbenden te komen, organiseerde hij een vergadering, waarbij allen zich vrij konden uitspreken over hun inzichten betreffende den toekomstigen radio-omroep. Het bleek dat allen het er over eens waren, dat er slechts door algeheele samenwerking iets te bereiken zou zijn. Hoewel er aanvankelijk verschillende partijen tegenover elkaar stonden wist de Postmaster General een algeheele samenwerking te bewerken, en hieruit ontstond een zelfstandige omroepvereniging, de British Broadcasting Company.

Drie bestaande omroepstations, te Londen, Birmingham en Manchester, werden den 15den November 1922 officieel in gebruik genomen. Deze stations werkten allen met $1\frac{1}{2}$ K.W. energie. De B.B.C. had het voornemen haar uitzendingen voor een groot aantal radio-luisteraars, die slechts over eenvoudige ontvangapparaten beschikten, hoorbaar te maken, en daarom besloot zij nog vijf stations met $1\frac{1}{2}$ K.W. energie op te richten. Te Newcastle kwam nog in 1922 een station in gereedheid, terwijl in 1923 zenders verrezen te Cardiff, Glasgow, Aberdeen en Bournemouth.

In het begin zond elk station een afzonderlijk programma uit, daar men nog te weinig ervaring had om van lange kabelverbindingen gebruik te maken. De programma's bestonden voornamelijk

lijk uit concerten van kleine orkesten en van solisten. Artisten van naam waagden hun reputatie nog niet aan den radio-omroep, zoodat men zich gewoonlijk met minder bekwame musici moest behelpen.

Ook de omroepstaf was veel kleiner dan thans. Dikwijls kwam het voor, dat



C. F. ATKINSON

zij, die een werkzaam aandeel innamen bij het uitvoeren van de programma's, tevens administratief werk bij de B.B.C. verrichtten.

In December 1922 ging de B.B.C. reeds snel vooruit. Enkele bekwame kunstenaars traden in die maand voor de microfoon op, men begon met het regelmatig uitzenden van „Kinderuurtjes”, de „General News Bulletins” werden ingesteld, terwijl in diezelfde maand ook het station te Newcastle werd geopend.

Zeer belangrijk voor de ontwikkeling van den Engelschen omroep was de eerste uitzending van een opera uit het Royal Opera House, Covent Garden, n.l. van de „Tooverfluit”, in Januari 1923. Voor het eerst trad korten tijd daarna een militair-orkest voor de microfoon op, terwijl men ook reeds spoedig met het uitzenden van variété-programma's begon.

Tot Mei 1923 bleef ieder station zijn eigen programma's uitzenden. Ook de nieuwsberichten werden voor alle zenders afzonderlijk verzorgd. In de maand Mei besloot men te trachten de nieuwsberichten van een centraal punt, dat door middel van telefoonlijnen met de stations verbonden was, tegelijkertijd over alle Britsche zenders door te geven, waarin men inderdaad slaagde. Het duurde echter tot den zomer van dat jaar eer men er toe durfde over te gaan muziekprogramma's over alle stations tegelijkertijd uit te zenden.

Het inrichten van de studio's, en vooral het opstellen van microfoons, gaf de technische staf der B.B.C. in het begin zeer veel moeite. Men maakte gebruik van een verbeterd type postmodel-microfoon, dat echter zeer ongevoelig was. Verschillende van deze microfoons werden in de studio's opgesteld. Om „evenwicht” in een orkestuitzending te verkrijgen kregen verschillende belangrijke gedeelten van het orkest, elk een microfoon voor zich. Eerst geruimen tijd later slaagde men er in microfoons te construeeren, die zoo gevoelig waren, dat men er slechts één in een studio behoefde te gebruiken.

Vanaf dien tijd breidden de programma's zich meer en meer uit. Men begon het belang in te zien van buitenuitzendingen uit concertzalen, theaters en dancings, en ook vooraanstaande artisten begonnen hunne medewerking aan den omroep te verleen. In 1924 werd het aantal stations nog met 9 klei-

(Vervolg op blz. 103)

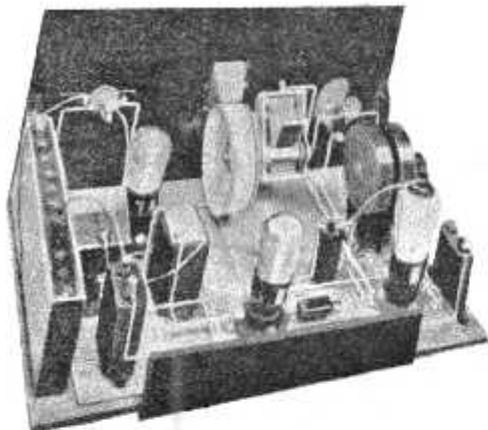

Een Eenvoudige Drielamps-Ontvanger

EEN MATIG SELECTIEVE ONTVANGER, DIE ECHTER WEINIG KOST. WIE MINSTENS 30 K.M. VAN HET GOOI VERWIJDERD WOONT, ZAL MET DIT TOESTEL ZEER GOEDE RESULTATEN BOEKEN

ER bestaat nog altijd behoefte aan een eenvoudigen, niet te kostbaren ontvanger, die door den verlangenden radio-luisteraar zelf gebouwd kan worden, zonder dat hij in het amateurisme doorkneet behoeft te zijn. Daarnaast moet de keuze der onderdeelen ook zoodanig zijn, dat hij eventueel in zijn bezit zijnde merken kan gebruiken, geen dure spoelenheid toegepast behoeft te worden en het geheel zonder groote kans op storingen bij minder zorgvuldige bouw goed functioneert.

De beschrijving, die wij hier brengen, is niet bedoeld als een epoche-makende nieuwigheid, integendeel voor vele lezers zal dit toestel een oude bekende zijn, maar het feit, dat wij hier thans een bouwbeschrijving van brengen zal wellicht voor velen, die thans nog slechts met één of tweelampertjes luisteren een aanleiding zijn om deze familie-ontvanger eens te construeeren. Voorop gesteld moet worden, dat deze constructie voor de veelgeplaaigde bewoners van het Gooi en andere streken, waar krachtige zenders steeds dreigen te domineeren, geen bevredigende resultaten zal bieden. Het geheel is gedacht en beproefd op minstens 30 K.M. van een omroepzender verwijderd en de resultaten, die dan wat selectiviteit betreft, verkregen konden worden, waren aanleiding voor ons deze schakeling onze lezers opnieuw, behoudens een kleine wijziging, de toepassing van de h.f. smoorspoel, voor oogen te brengen. Met uitzondering van de min of meer kostbare hoogfrequentlamp, een schermroosterlamp, zijn alle goede radiolampen in dit apparaat bruikbaar. Wie een pentode als eindlamp toe wil passen, kan dit zonder bezwaar doen, maar de geluidsterkte zal bij gebruik van een middelmatige antenne voldoende zijn.

Op de frontplaat komen slechts drie knoppen, de twee draaicondensatoren en de accuschakelaar. De derde draaicondensator wordt in het toestel geplaatst. In de werkteekening is de condensator op de frontplaat voorzien van trommelschaal, hoewel wij gemak en sierlijkheid

hiervan niet willen ontkennen, vestigen wij er de aandacht op, dat zonder bezwaar een normalen draaicondensator met knop toegepast kan worden.

Zoals uit de teekeningen blijkt is de luidspreker stroomloos gemaakt, het-

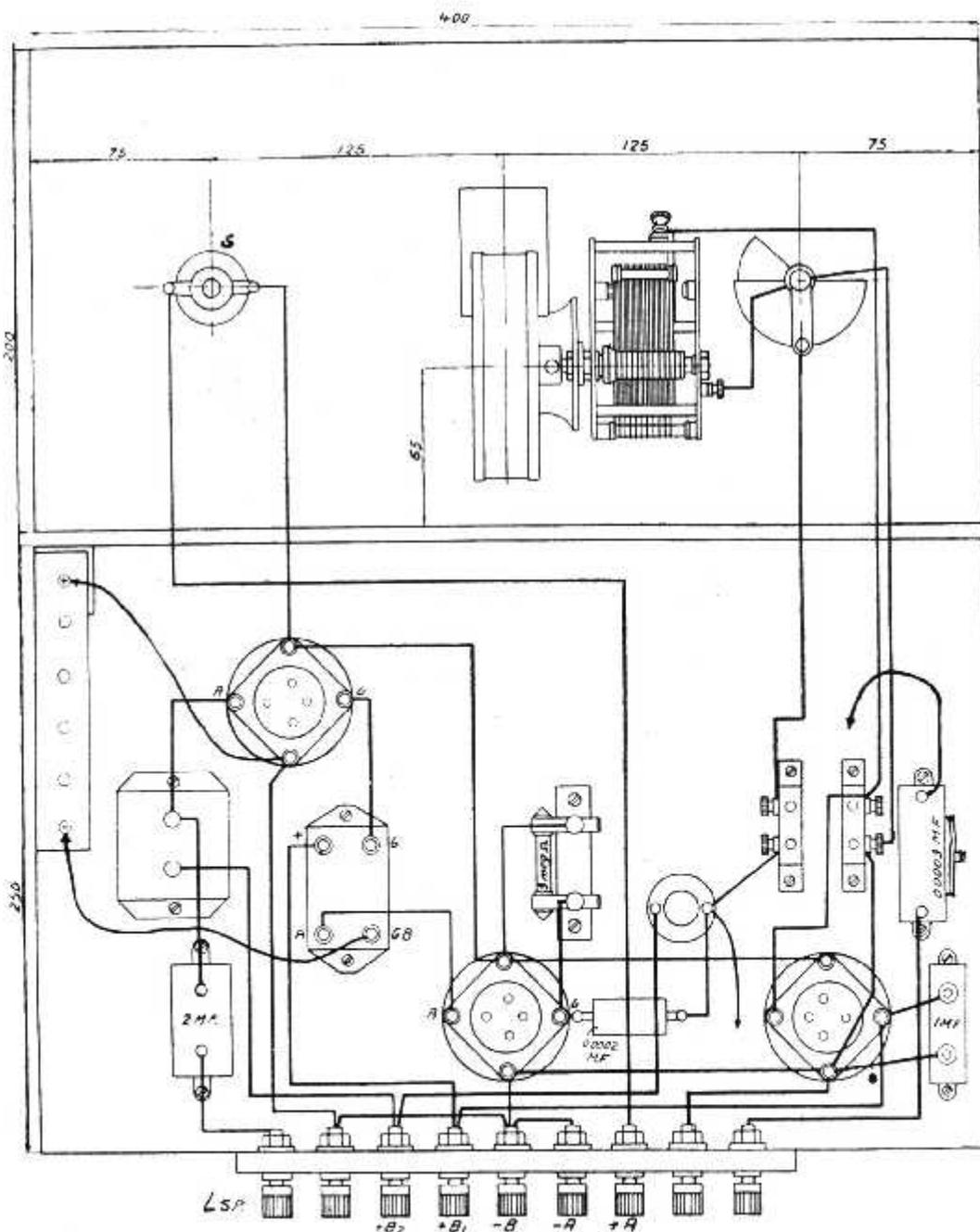

geen verschillende voordeelen heeft, die wij reeds in vorige nummers uiteenzetten. Wat de waarde van den lekweerstand betreft, deze varieert met de keuze van de detectorlamp, voor de mo-

denaftakking van de spoel gevoerd worden. Voor deze spoel kan een normale honigraatspoel met middenaftakking uit den handel betrokken worden, mocht er belangstelling voor het zelf

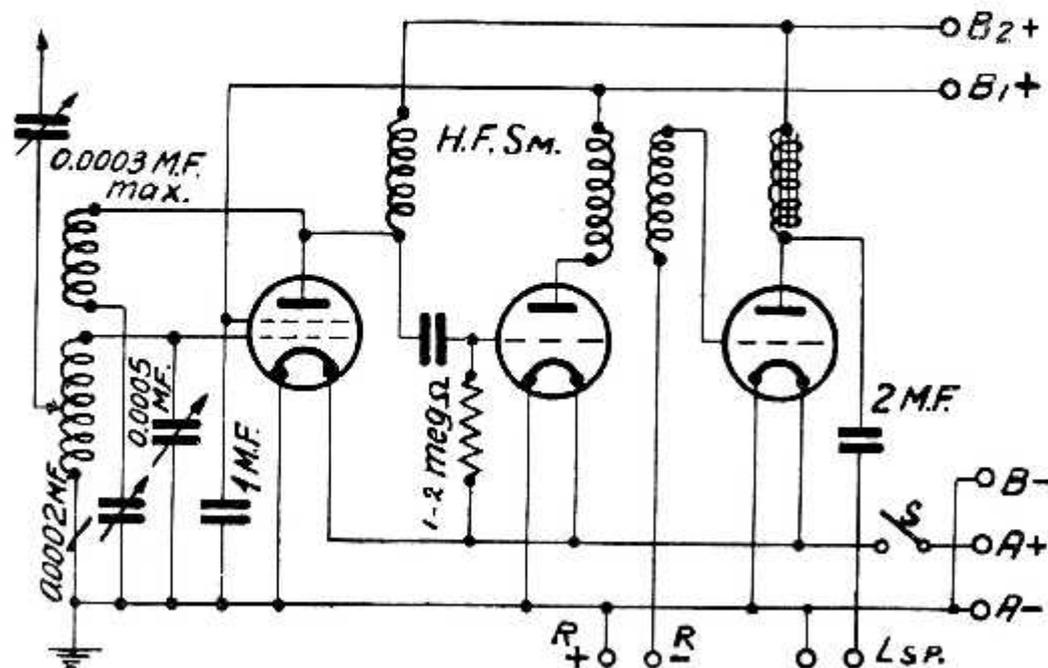

derne lampen zal dit 1—2 Megohm bedragen, voor de oudere typen lampen zal wellicht drie Megohm de voorkeur verdienen. De roosterbatterij is in het toestel opgesteld, voor hen, die de rooster spanning van hun plaatsspanningsapparaat willen betrekken moet het klemmenbordje natuurlijk uitgebreid worden met de aansluiting hiervoor, het verleggen van de verbindingen zal echter niemand moeilijkheden opleveren. De losse draad in de werktekening, die van den in het toestel opgestelden draai-condensator loopt, moet naar de mid-

vervaardigen bestaan, dan zullen wij in één der volgende nummers hiervoor een beschrijving opnemen. Wie de totaalprijs van dit apparaat nog omlaag wil brengen, kan desgewenscht de luidsprekerbeveiliging achterwege laten. Wij gelooven niet, dat de verdere constructiedetails nog moeilijkheden zullen opleveren. Wat de frontplaat betreft, bij voorkeur zouden wij hiervoor isolatiemateriaal kiezen, zoo noodig zou hiervoor zeer droog hout, desnoods voor alle zekerheid nog even geschellakt, gekozen kunnen worden.

(Vervolg van blz 101)

nere plaatselijke zenders uitgebreid, zoodat vanaf dien tijd elk Britsch luisteraar in staat was een goed Engelsch programma te ontvangen.

Daar ook de ontvangapparaten steeds verbeterd werden en daardoor het aantal luisteraars zich snel uitbreidde, werden de inkomsten der B.B.C. steeds grooter en kon men ook betere programma's gaan uitzenden. De B.B.C. begon eigen orkesten samen te stellen en was in 1926 reeds zoo ver gevorderd, dat ze zich de weelde van het oprichten van een eigen dansorkest — de „London Radio Dance-Band” — kon veroorloven,

iets, waartoe slechts zeer weinig omroepstations in heel de wereld zijn overgegaan.

De omroep was in 1926 echter zoo belangrijk geworden, dat de Regeering meende, dat deze eenigszins anders georganiseerd moest worden, en dat de Staat de contrôle over den omroep behoorde te hebben. Daarom besloot men de British Broadcasting Company, Ltd. te veranderen in de British Broadcasting Corporation. De laatste uitzending van de eerste B.B.C. had plaats op oudejaarsavond 1926, daarna zette de nieuwe B.B.C. den omroep op niet minder triomfantelijke wijze voort.

KORTEGOLF- WERELDOMROEPZENDER KÖNIGSWUSTERHAUSEN-ZEESEN.

Sedert eenige weken is de kortegolf-wereldomroepzender Königswusterhausen (Zeesen) in bedrijf genomen. De zender werkt op 31.38 M., hoofdzakelijk op de navolgende tijden:

2.40—3.40 n.m.
5.10—6.40 n.m.
8.40—12.40 n.m.

Bovendien wordt 2-maal per week een speciaal nachtprogramma gegeven, waarvan de tijden niet vooraf kunnen worden medegedeeld.

Aan amateurs en luisteraars wordt verzocht rapporten betreffende geluidsterkte en kwaliteit van den zender toe te sturen aan Siemens & Halske A.G., Afd. Telefunken, Huygenspark 38—39, Den Haag.

EXAMEN RADIO-TELEGRAFIST.

Bij het in de maanden November en December 1929 en Januari 1930 te 's-Gravenhage gehouden examen voor het verkrijgen van certificaten als radio-telegrafist zijn geslaagd voor het certificaat 1ste klasse de Heeren: L. H. Degenhart, A. Goudstikker, J. F. van der Hoek en J. P. Jongschaap en voor het certificaat 2e klasse de Heeren: J. B. Adams, F. J. Beers, S. de Boer, N. J. Clerx, A. F. Don, P. Ch. J. F. de Goede, P. A. J. M. Hirdes, P. Huigens, W. G. Joustra, A. C. Kerkhoff, A. C. W. Latour, H. Maring, G. Mostert, R. B. J. Nieuwenhuis, W. van den Oever, A. F. Rolsma, K. Scheld, C. L. Wiltenburg, H. C. van Wingerden, J. W. Woltema, P. H. de Zeeuw en D. Zuidhof.

INVLOED VAN ZONSVER- DUISTERING OP KORTE GOLFONTVANGST.

Dezer dagen heeft generaal Ferrié voor de Fransche Académie van Wetenschappen een verslag uitgebracht van zijn ervaringen bij de korte golfontvangst, gedurende de totale zonsverduistering in Indoehina in Mei 1929. Het is gebleken, dat de geluidsterkte der korte golfstations veel geringer werd gedurende de zonsverduistering. Bovendien heeft men radio-echo's gehoord, welke ongeveer 30 seconden na het oorspronkelijke signaal werden ontvangen.

KORTE GOLF-AMATEURISME

door M. W. H. DE GORTER

IN verband met het feit, dat vooral in de komende dagen de 10 M. golf wat meer belangstelling zal hebben dan tot nog toe, lijkt het mij wel wenschelijk om hierover eens wat meer te vertellen. Het gebruik van de 10 M. golf is nog maar een goed jaar oud en toch geloof ik, dat zij in dat eene jaar den experimenteerenden amateur meer moeilijkheden in den weg gelegd heeft, dan alle andere golflengten bij elkaar. Een enkele maal wilde er wel eens een interessant qso tot stand komen, doch over het algemeen oogstte men hier niets dan teleurstelling. Stelt men de vraag, waar dit wel aan gelegen kan hebben, dan komt men tot de conclusie, dat hier voornamelijk gezocht moet worden aan de ontvangtzijde.

Eenige Amerik. amateurs hebben de mogelijkheden van de 10 M. golf zoo goed mogelijk onderzocht en zijn bij hunne experimenten tot deze gevolgtrekking gekomen. De zenzijde baarde nagenoeg geen zorg voor hen. Onverschillig welk schema door hen voor de zender gebruikt werd, de zaak genereerde en het was steeds mogelijk goede constante signalen uit te zenden. Uit diverse ingekomen vragen bleek echter al spoedig, dat het met de ontvangzide heel wat minder vlot ging en zij gaan zelfs zoo ver, dat zij durven beweren, dat minstens 90 pCt. van de moeilijkheden aan de ontvangzide geconstateerd kan worden en wel in den vorm van doode plekken, niet genereren, gekraak in het toestel, enz.

Daar zij door hun experimenten ten volle met deze moeilijke band vertrouwd geraakt zijn, geven zij in het Januari-nummer van QST eenige raadgevingen waarvan ik er hier enkele van zal bespreken, daar deze zeer zeker ook voor onze Hollandsche luisteraars van nut kunnen zijn.

Laat ik allereerst beginnen met een raadgeving van mijzelf. Heeft U nog niet veel aan K.G. ontvangst gedaan, begin er dan voorloopig niet mee, want wat U te wachten staat is niets dan teleurstelling. Neem eerst de 40 Meter band als Uw oefenterrein en wanneer U hier voldoende thuis bent, zak dan langzaam af, eerst naar de 30, dan

naar de 20 M. en na ook op deze korte golven de noodige ervaring te hebben opgedaan, ga dan eens zien, of U ook op de 10 M. succes kunt krijgen.

Bezien we thans allereerst het toestel, dat voor dit experiment het meest geschikt is. Aanbevelenswaard is het zeker om een speciale ontvanger te bouwen, enkel en alleen voor de ontvangst van 10 M. signalen en dan alleen detector. Natuurlijk krijgt men dan uiterst zwakke signalen, doch die kan men dan weer versterken met een losse, achter de detector te schakelen versterker, welke door aparte batterijen gevoed wordt. De versterker kan men het beste in een geheel metalen kast bouwen, welke geaard wordt, teneinde het brommen, dat men gewoonlijk in versterkers kan waarnemen, zooveel mogelijk onderdrukt wordt. Hierbij heeft men ook het voordeel, dat men vrij loopt van eventueele koppelingen, welke vooral hier een bron van ergenis kunnen zijn en de ontvangst zeer kunnen bemoeilijken. Een voor dit doel uitstekend geschikt schema is weergegeven in fig. I. Hieruit blijkt, dat de antenne capaciteef met het toestel gekoppeld is door middel van een kleine variable condensator, welke slechts uit twee platen behoeft te bestaan, terwijl het genereren wordt geregeld door een weerstand in de anodeleiding.

Het voordeel van een dergelijke schakeling is in de allereerste plaats, dat men nagenoeg geen last zal hebben van doode plekken op de schaal. Door het gebruik van de weerstand voor het genereren wordt de afstemming van een bepaald station niet beïnvloed en blijft de ontvanger onveranderlijk in afstemming van een bepaald station. Het genereren kan men uiterst soepel regelen, terwijl het toestel over de geheele schaal gemakkelijk is af te stemmen. Bij de constructie van het toestel dient men gebruik te maken van een metalen frontplaat, in de eerste plaats om handeffect tegen te gaan en op de tweede plaats om de montage te vereenvoudigen. Voorts doet men goed met onder de grondplank eveneens een metalen plaat aan te brengen, waaraan men de positieve gloeidraadleiding en

DE BEROEMDE „CAE

is volgens de laatste technische zienswijze ge

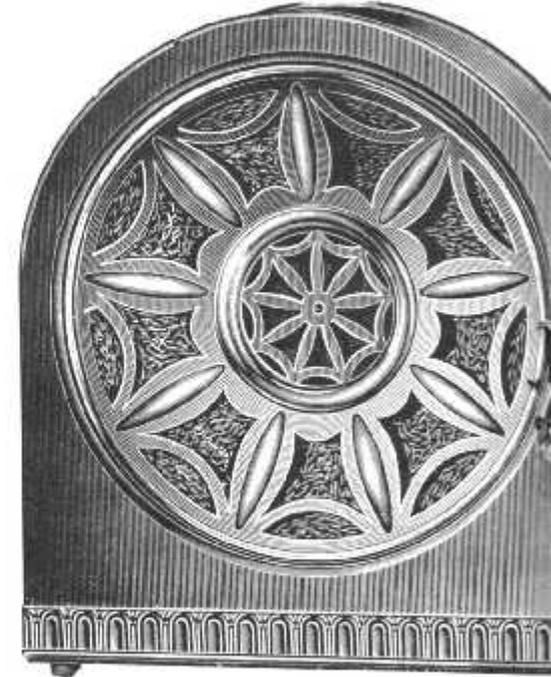

H.H. RADIO HANDELAREN:

Vraagt onze nieuwe prijscourant 1929, m

N.V. v/h GEBR. PETERS, Prinsen

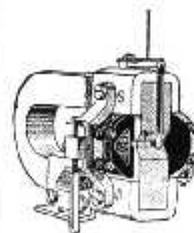

fl. 12.50



Electro-dyn
Luidsprek
fl. 50

4-pol. Ankersyste
met Chassis v

Koper-Oxydg

Bij elken Radio-Gros

"RUSO" LUIDSPREKER

construeerd. De zorgzame keus van het materiaal gaat gepaard met de beste bewerking der onderdeelen. Dit verzekert de mooiste prestatie.

Bij het opbouwen is bijzondere zorg aan het samenstellen van het magneetsysteem besteed. Vooral op goede zekere vastlegging der trillende onderdeelen. Het loswerken der verbindingen is absoluut uitgesloten. Door de zuivere klankvolle natuurgetrouwe toon heeft deze luidspreker binnen korten tijd de markt veroverd, en het vertrouwen der vaklieden gewonnen. Het is een der mooiste typen, welke ooit in den handel is gebracht. De uiterst stabiele eikenhouten kast is donker gebijst en geeft den luidspreker een keurig aanzien, wat nog wordt verhoogd door den ster van gebronsd metaal. De membraan is van leerpapier, wat een bijzondere eigenschap bezit, waardoor de trillingen mooier en zuiverder aan de lucht overgedragen worden.

Aan den achterkant kan door het verdraaien van een metalen knop, het geluid geregeld worden. De maat van den luidspreker is 38 cM. hoog en breed 35 cM.

Prijs per stuk f 30.—

met uitgebreide schema's voor het bouwen van Toestellen, Radio-Centrale's enz. **Prinsengracht 220-222, Amsterdam C.**

GRA

**namische
prekers**

**men zonder en
voor Inbouw**

lijkrichters

ssier verkrijgbaar



f. 20.—

alle hierop corresponderende leidingen soldeert. Een aardverbinding behoeft men hier niet te maken.

Wat de te gebruiken spoel aangaat, staat ons hier vanzelf sprekend in de eerste plaats ten dienste de reeds eerder in Radio Wereld beschreven lampvoetspoel, dus een spoel gewonden op het bakelieten voetje van een oude radio lamp. Immers voor de terugkoppeling hebben we geen beweegbare spoel noodig en wanneer we nu eenmaal de goede afstand gevonden hebben tusschen de afstemspoel en de terugkoppelspoel, dan is deze voor eens en voor altijd goed. Daarbij komt, dat dit soort spoeltje zeer weinig ruimte inneemt en dus het geheele ontvangtoestel ook klein gehouden kan worden. Hoewel de constructie van deze spoeltjes indertijd uitvoerig behandeld is, wil ik hier niet verder op ingaan, doch volstaan met er op te wijzen, dat men niet moet denken, direct een goede spoel gemaakt te hebben. Wees niet eerder tevreden, voordat U er van overtuigd is, dat het toestel met het spoeltje over de geheele condensatorschaal goed genereerd, zonder dat het noodig is de anode weerstand veel te veranderen. Men bereikt dit door telkens een winding bij te doen, (resp. af te nemen) en door zeer zorgvuldig de afstand tusschen de beide spoeltjes zoo gunstig mogelijk in te stellen. Dit is wel een van de moeilijkste onderdeelen van het geheele toestel en juist hier beginnen vele moeilijkheden, die de 10 M. ontvangst zoo lastig kunnen maken.

Wat het toestel zelf betreft moet men ook nauwkeurig acht slaan op de onderdeelen zelf, die hier zeer zeker een grooten rol spelen. Alles dient van 1e klas materiaal te zijn. Waar we gebruik maken van een metalen frontplaat, daar moet men geen fijnregelknop nemen met een metalen schaal, want door het wrijven en schuiven van metaal ontstaat een groot lawaai, dat de signalen zou overstemmen. Neemt dus fijnregelknoppen in bakelieten uitvoering en met een groote vertraging.

De afstemcondensator zelf komt er ook veel op aan en vandaar dan ook dat de keus tamelijk beperkt is. Slechts een tweetal zullen hier algeheele bevrediging geven en wel de Cardwell type 191 E en de General Radio type 558. Deze laatste condensator is de

zelfde welke gebruikt wordt in de General Radio amateur golfmeter en heeft behalve de gewone vasten draaibare platen nog een tweetal geheel ronde platen, welke dienst doen als vaste condensator gescunt over de afstemcondensator.

Ook de weerstand, welke er een van 50.000 Ohm moet zijn, dient van eerste klas materiaal te zijn vervaardigd en zoodanig van constructie, dat hij absoluut geruischloos werkt, iets wat maar van heel weinig weerstanden gezegd kan worden.

De volgende raad die ik U geven zal, klinkt U misschien een weinig vreemd in de ooren. Gebruik namelijk vooral geen veerende lampvoetjes, want daardoor gaan de signalen, die dikwijls toch al niet al te constant van zichzelf zijn, nog meer aan het slingeren. Gebruik dus een stevige vaste lampvoet, die ook met de lampvoetjes een goed contact maakt en als het dan eenigszins kan, tracht dan een keus te doen uit diverse lampen en neem er die uit, die het minste last heeft van microfonisch effect. Een gelukkige omstandigheid is wel, dat de lampen over het algemeen niet zoo'n last hebben van dit euvel als vroeger, doch men treft er toch nog wel aan en die kunnen we hier heelemaal niet gebruiken. Daar velen uitstekende resultaten behalen op de gewone K.G. met de Philips A 415 is het misschien niet overbodig eens er op te wijzen, dat Philips ook een lamp vervaardigd heeft voor de Ultra K.G., welke geheel overeenkomt met de A 415 doch alleen hierin verschilt, dat het microfonisch effect absoluut weg is. Het is de A 414, welke echter niet in den handel is en indien men er prijs op stelt speciaal via den handel dient te worden besteld. Intusschen heeft ook Telefunken een lampje, dat bij uitstek voor dit doel geschikt is en wel de RE 144, een detectorlamp, waarvan Telefunken zelf aangeeft dat zij speciaal geschikt is voor U.K.G. Met dit lampje werden door mij tijdens experimenten nog zeer goede resultaten behaald op circa 6 M. terwijl ongetwijfeld nog lager hiernede afgedaald zal kunnen worden. Nadat we door een zorgvuldige constructie van het spoeltje het euvel van doode plekken e.d. omzeilt hebben, komen we voor een andere onaangenaamheid te staan bij de 10 M. ontvangst en wel het op-

houden van het genereren. Op verschillende manieren kan men dan trachten de zaak dan weer aan het rollen te krijgen en wel manieren, waar men aanvankelijk de schouders voor op zal halen, doch die in de praktijk toch tot het gewenschte resultaat kunnen leiden. Terwijl de spanningen ingeschakeld zijn, haalt men de spoel even uit het voetje en plaatst deze er onmiddellijk weer in. Gewoonlijk genereert het toestel dan weer. Dezelfde handeling kan men vaak

vangst tot een onmogelijkheid maken. Bouw dus geen provisorisch toestel, alleen bestaande uit grondplank en frontplaat, maar maakt er direct een goed sluitend kastje omheen.

Uit het bovenstaande volgt eigenlijk al vanzelfsprekend, dat we hier met een plaatstroomapparaat niet veel uit kunnen voeren, daar gewoonlijk het brommen te sterk wordt in verhouding tot de zwakke signalen. Tot op 20 en 15 M. gaat alles nog goed en bij sterke stati-

stand in de anodeleiding begrijpt U wel, dat dit de zaak hopeloos zou maken. We zijn dus aangewezen op batterijen. Maar ook dat is niet alles hoor ik al verschillende luisteraars zeggen. Volkomen waar en een eerste vereischte is dan ook een anodebatterij van een eerste klas fabrikaat daar anders reeds bij een nieuwe gekraak optreedt. Let er vooral op, dat de aansluitingen van plus en min goed contact maken en dat er geen vocht of zuur bij kan komen, waardoor een chemische werking zou kunnen ontstaan, die de oorzaak zou kunnen zijn van het ruisen. Hetzelfde geldt voor Uw accu, zorg dat de polen goed schoon zijn en dat de klemmen flink stevig vast zitten.

Daar velen er tegenop zullen zien om speciaal voor dit experiment een groote en dus dure anodebatterij te kopen, wil ik nog even de aandacht vestigen op een lamp, welke ook zeer goed voor dit doel geschikt is en daarbij haast geen anodespanning noodig heeft. Ik bedoel de A 141, een dubbelroosterlamp van de 1 volts serie, die bijzonder gemakkelijk genereert en dus vele voordeelen heeft voor een 10 M. toestelletje.

Ten slotte rest mij dan nog een enkel woord te spreken over de antenne. Speciale eischen zijn hiervoor niet, doch wel dient men er zeker van te zijn, dat de isolatie bijzonder goed is. Denk er wel aan, dat men op elk punt, waar men de antenne bevestigt of langs leidt, de isolatie precies eender maakt. Ik bedoel hiermede, dat wanneer men de antenne op een tweetal plaatsen geïsoleerd heeft met bijv. een drietal pyrex isolatoren, men niet op een ander punt de antenne moet gaan isoleeren met twee isolatoren. Doet men dit toch, dan heeft men aan de beide derde isolatoren niets. Dus overal hetzelfde aantal en dezelfde soort isolatoren. En dan vooral de antenne flink strak spannen, zoodat

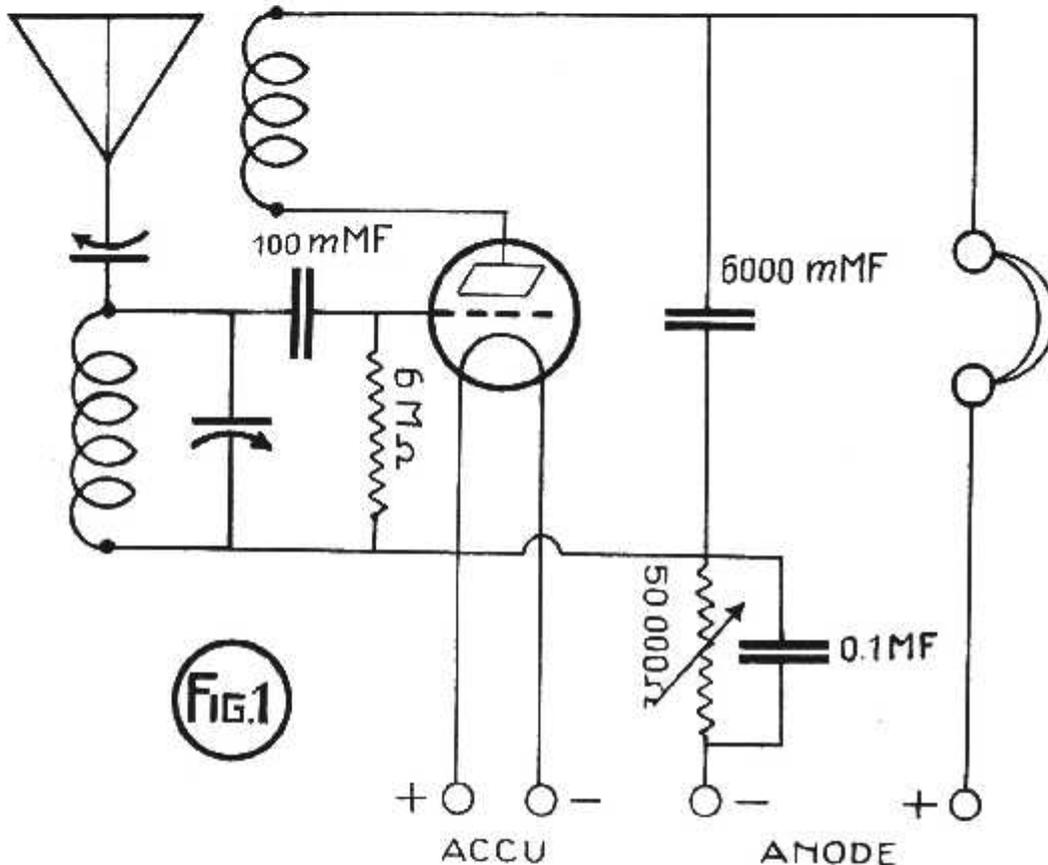

met succes toepassen met de detectorlamp, terwijl in sommige gevallen een klein tikje tegen de lamp al voldoende kan zijn. Indien dit alles echter niet helpt, druk dan even heel licht de terugkoppelspoel in de richting van de afstemspoel. Het behoeft maar een haartje te zijn.

Een ander euvel bij deze ontvangst zal kraken of ruisen blijken te zijn. Dit is een van de lastigste gevallen, daar dit soms in een bepaald onderdeel kan zitten en dan maar niet een twee drie gevonden is. Echter kunnen we toch wel de noodige voorzorgen nemen om het ruisen zooveel mogelijk te voorkomen en de voornaamste maatregel is wel om alle stof te weren. Stof op een as of stof tusschen de condensatorplaten zal bij de gewone ontvangst niet hinderen, doch in ons geval de ont-

ons ook nog wel wat lager, maar zwakke 10 M. signalen zullen gewoonlijk overstemd worden. Daarbij komt, dat in den regel de spanning van het net zelf ook lang niet constant is en zoodoende dus de output van het plaatstroomapparaat wisselt. Al is het nog zoo weinig, waar in ons geval de terugkoppeling geregeld wordt met een weer-

RADIO „GOUDAL” ELECTRA

Alb. Cuyppstraat 93 — Telefoon 28982 — Amsterdam (Z.)

H.H. AMATEURS en BOUWERS

GEEN LICENTIE Laat U niet tolereeren GEEN DWANG

BOUWT UW TOESTELLEN MET ONZE ONDERDEELEN

HOOG KORTING — COULANTE BEDIENING

Op aanvraag gratis Onderdeelen Prijscourant — Rembourszendingen door het geheele land

schommelen en hiermede gepaard gaand schommelen van het signaal uitgesloten is. In vele gevallen zal men ook uitstekende resultaten kunnen behalen met een gewone binnenshuis antenne, die bijv. op de zolder gespannen is. Doch ook hier weer goed isoleeren.

Ik hoop met bovenstaande regels de aspirant 10 M. luisteraar opmerkzaam te hebben gemaakt op de voetangels en klemmen, welke er op dit terrein verborgen liggen en welke trucs hij moet toepassen om er goed door heen te komen. Ik zou het dan ook zeer op prijs stellen, van luisteraars, die de komende 10 M. proeven gaan volgen een opgave te mogen ontvangen van de stations, welke door hen zijn gehoord.

Onlangs werd in deze rubriek vermeld, dat men te Parijs druk bezig was met experimenteren met de K.G. zender in de Eiffeltoren. De resultaten waren echter niet bijzonder hoopvol en voor een goede Koloniale uitzending haperde er nog heel wat aan. Aanvankelijk heeft men gemeend het te moeten probeeren met diverse antenne systemen, doch ook dit hielp niet erg veel en thans is men van plan het te gaan probeeren met een zender van grooter energie. Of dit de juiste weg is, valt moeilijk te zeggen, want in de energie zit het hem toch niet altijd. Over het algemeen immers halen amateurs met qrp zendertjes mooiere resultaten, dan eigenaars van kracht amateurstations.

HET NIEUWE STATION TE LODZ NADERT HAAR VOLTOOIING.

De bouw van het nieuwe Poolsche station te Lodz vordert snel. Men meldt uit Polen, dat deze zender waarschijnlijk reeds in de maand Maart met proefuitzendingen zal kunnen beginnen.

GIDS VOOR DE U.K.G.

Op verzoek van onze lezers geven wij hier een lijst der vele U.K.G.-stations, die thans in gunstige gevallen, in ons land hoorbaar zijn. Aangezien de uren der uitzendingen herhaaldelijk gewijzigd worden, meenen wij beter te doen deze niet op te geven.

Station	Golflengte
Motala	98.9
Kopenhagen 7RL	82.24
Constantine 8KR	80
Weenen OHK2	70
Doberitz AFK	67.65
Cleveland W8XF	66.04
Newark N.J. W2XBA	65.18
East Pittsburg W8XK	62.5
Parijs LL	61
Khabarovsk	60.12
Praag	58
Nauen AGJ	56.7
Rugles	55
Bergedorf AFL	52
Casablanca AIN	51
Barcelona EAJ25	50
Moskou RFN	50
New-York W2XBR	49.83
Coytesville W2XAL	49.67
Harrison W8XAL	49.5
Council Bluffs W9XU	49.5
Philadelphia W3XAU	49.5
Weenen UOR2	49.4
Kearney W2XCX	49.34
Chicago W9XAA	49.34
Westminster W6XAL	49.34
Boundbrook W3XAL	49.18
Richmond Hill W2XE	49.02
Pittsburgh W8XK	48.86
Rome ILAX	45
San Lazaro XC51	44
Cöthen D4AFF	43.6
Rome 1MA	43.5
Madrid EAR110	43

Station	Golflengte
Perth 6AG	42
Parijs	41
Lyon YR	40.2
Döberitz DOA	40
Ibarakiken JHBB	37.5
Weenen EATH	37
Bangkok HS4PJ	37
Schenectady W2XAC	34.5
Sydney 2BL	32.5
Issy-les-Moulineaux FLJ	32.5
Bern HB9OC	32
Kopenhagen D7MK	32.5
Posen	31.8
Parijs	31.65
Lyngby	31.6
Melbourne 3LO	31.48
Denver W9XA	31.48
Schenectady W2XAF	31.48
Eindhoven PCJ	31.4
Zeesen	31.38
Boundbrook W3XAL	31.35
East Pittsburgh W8XK	31.35
Sydney 2FC	31.35
Bergen LGN	31.25
Nairobi 7LO	31
New-York W2XAL	30.91
Winnipeg CRJX	25.6
Boundbrook W3XAL	25.6
Chelmsford 5SW	25.53
Downers Grove W9XF	25.42
Chicago W9XAA	25.36
Pittsburg W8XK	25.25
Oporto	25
Manilla K1XR	24.5
Oakland W6XN	23.35
Schenectady W2XO	23.35
Weenen	22.2
Boundbrook W3XAL	19.83
Pittsburg W8XK	19.71
Schenectady W2XAD	19.56
Lyngby	19.6
Kootwijk PCL	18.4
Schenectady W2XK	17.31
Nauen AGC	17.2
Bangkok HS1PJ	16.9
Huizen PHI	16.88
Chicago W9XAA	16.87
Boundbrook W3XAL	16.87
Bandoeng PLF	16.8
Kootwijk PCK	16.3
Bandoeng PLE	15.94
Nancy	15.5
Buenos-Ayres	15.02
Downers Grove W9XF	13.95
Boundbrook W3XAL	13.95
Pittsburg W8XK	13.93



DE KWALITEIT ONZER ONTVANGST

Wanneer onze Ontvanger zwijgt, is de fout vaak gemakkelijker te achterhalen dan bij het sukkelen met een slechte kwaliteit. Onderstaande wenken uit „Onze Antenne” zijn bedoeld als leidraad bij dergelijke patienten

„Einde van den avond” vervorming.

VAAK zullen onze lezers gesukeld hebben aan wat men „einde van den avond” vervorming zou kunnen noemen. Bij het inschakelen geeft het toestel goed weer, maar een uur of twee later treedt een merkbare verslechtering in de kwaliteit op.

Een methode om dit verschijnsel te bestrijden is aan de ingenieurs van het station te schrijven en te vragen, waarom ze den zender na negenen of zoo, niet in orde kunnen houden, de andere is te kijken naar den milli-Ampèremeter.

In negen en negentig van de honderd gevallen waar een dergelijke vervorming ondervonden wordt zal men vinden, dat de aflezing merkbaar lager is aan het eind van den avond dan in het begin.

Wat geeft een dergelijke val aan?

Eenvoudig dit. In bijna alle gevallen is de hoge spanningbatterij of te klein van capaciteit voor het werk, dat men ervan verlangt of zij loopt op haar laatste beenen en vraagt om vernieuwing.

De eenige andere mogelijkheden zijn, dat de gloei-accumulator uitgeput is of dat, wanneer een hoge spanning accumulator wordt gebruikt, deze in hetzelfde geval verkeert.

Wanneer echter de schuld bij uitgeputte accumulatoren ligt, is het effect gewoonlijk sneller dan wanneer een droge hoge spanningbatterij daarvoor verantwoordelijk is. Als regel is het ook vergezeld van een merkbare vermindering in geluidsterkte.

Wat gebeurt er, wanneer de droge hoge spanningbatterij te klein is voor haar taak?

De ontlading van droge of natte Leclanché elementen wordt gekenmerkt door een val in de spanning, waarvan de grootte afhangt van de hoeveelheid geleverde stroom in verhouding tot de grootte der cellen. Wanneer wij probeeren een toestel aan den gang te brengen, die, laat ons zeggen 12 milli-Ampères aan een „standaard capaciteit” bat-

terij onttrekt, kan de spanningsval in den loop van den avond gemakkelijk tot 10 percent stijgen. Dit hoeft de hoge frequentie of detectorlampen niet te beïnvloeden, maar zal de werking van de eindlamp zeer verzwakken.

Nemen wij aan, dat we een spanning van 120 Volt aan de laatste lamp passen in verbinding met een negatieve roosterspanning, die zoo gekozen is, dat deze lamp behoorlijk haar werk doet zonder eenige vervorming. Een uur of twee later is de plaatspanning 10 percent gedaald, dat is, zij is 108 Volt geworden. Maar daar de roosterbatterij bijna niets heeft afgegeven blijft haar spanning ongewijzigd. De lamp heeft nu bijgevolg een te groote roosterspanning en werkt in het laagste gedeelte van haar karakteristiek bij lagere anodespanning. Zelfs wanneer wij de roosterspanning wijzigen, zal nog vervorming aanwezig zijn, tenzij het geluidsvolume verkleind wordt. Wanneer een droge hoge spanningbatterij geschikt is voor haar taak mag de spanningsval gedurende een avond van ontvangst geen 2 percent overschrijden en zal zich ook geen eind van den avond vervorming openbaren.

Overbelasting.

Behalve de lagere aflezing, die men krijgt wanneer deze vervorming aanwezig is, zal de milli-Ampèremeter nog een andere belangrijke aanwijzing geven van hetgeen in het toestel gebeurt. Men zal zien, dat de naald niet op haar plaats blijft, doch voortdurend stooten krijgt en schommelt, wanneer muziek

en het gesproken woord doorkomen. Een dergelijk gedrag van het instrument gedurende de ontvangst is een duidelijke aanwijzing, dat overbelasting plaats heeft van de eindlamp of van de beide lage frequentie-lampen, wanneer er twee versterkingstrappen zijn.

Met behulp van den milli-ampèremeter is het gemakkelijk na te gaan, welke de beste spanning voor den rooster en voor de plaat is van een lage frequentie-lamp, zoowel als het maximum klankvolume, dat zonder vervorming uit het toestel verkregen kan worden.

Hier is de manier om er achter te komen.

Wij zullen aannemen, dat er twee lage frequentie-trappen zijn. Het spreekt van zelf, dat beide zuiver geregeld moeten zijn, daar wanneer bij de eerste vervorming optreedt, deze door de tweede meer naar voren wordt gebracht.

Stel op een station in tot het volume, dat men gewoonlijk van den ontvanger eischt. Neem de laatste lamp van den houder weg. Wanneer ge telefoon of luidspreker in den plaatketen van de eerste l.f. lamp kunt opnemen, doe dat, maar het doet er ook niet toe, wanneer dat niet kan, behalve dan dat ge visueel op de naald van den meter moet ontvangen in plaats met het oor. Kijk dan op het instrument. De naald moet volkomen stilstaan. Doet zij dit niet, regel dan de plaat- en de roosterspanning tot ge de minste beweging hebt. Verstem daarna een weinig tot de naald bewegenloos blijft. Ge kent nu het grootste volume, dat uw eerste l.f. lamp kan geven zonder dat vervorming optreedt.

Plaats de eindlamp terug en handel nu op dezelfde wijze. Wanneer de geluidsterkte u te klein lijkt en wanneer er ontstemming noodzakelijk was om de



Een nieuwe Prijscourant van de bekende „KOLSTER”-Brandes RADIO-ARTIKELN is verschenen

Uraagt gratis toezending aan de Importeurs:

N.V. TECHNISCHE
HANDEL MAATSCHIJ
DAMRAK 62 A (Beursgebouw)
AMSTERDAM TEL. 48222



naald tot rust te brengen met alleen de eerste l.f. lamp, dan is een lamp van lagere impedantie voor deze plaats de aangewezen.

Wanneer de eerste trap bevredigend geregeld kan worden zonder verstemming of wanneer er geen eerste trap is, duiden bewegingen van de meter-naald bij normale geluidsterkte op de wenschelijkheid van een lamp met lagere impedantie in den laatsten houder.

Lampen en verbindingen.

Geringe geluidsterkte kan, zooals we hebben gezien, veroorzaakt zijn door uitgeputte accumulatoren. Zij kan natuurlijk ook optreden wanneer de spanning van de hooge spanning batterij zeer veel lager is dan normaal. Maar dit zijn niet de eenige mogelijke bronnen van een zwak geluid. Op een goeden dag schakelt ge in en staat verwonderd, dat het volume verkregen van het locale station tot bijna niets is gedaald. Ge hoort nog, maar uiterst zwak en ge kunt niets opvangen van andere stations.

Overtuigd u er eerst van dat niets buiten het toestel verkeerd is, dat antenne en aarde goed ingeschakeld zijn, dat de aarde-schakelaar niet vuil is en dat alle stoppen van de hooge spanning batterij in hun bussen steken. Zijn er nog geen signalen hoorbaar? Dan staat een lamp buiten werking. Het zal niet de eindlamp zijn, daar we dan in het geheel niets zouden hooren. Er is een breuk in een van de andere of in de daarmede verbonden ketens en impulsen gaan door den verbroken keten door inductie of door capaciteit.

Trek alle stoppen van de hooge spanning batterij een voor een uit en let nauwkeurig erop of, wanneer ge dit doet, er een verandering in de aflezing van den meter komt. Dient eenzelfde draad om twee of meer lampen te voeden, plaats dan alleen een ervan in haar houder en zie toe of eenig verschil in de aflezing ontstaat, wanneer de stop uitgetrokken of ingestoken wordt.

Wanneer een lamp „dood” is, zal de milli-ampèremeter haar doodsbbericht schrijven door te weigeren eenige verandering in de aflezing te geven.

Maar de afwezigheid van eenige beweging van de naald wijst er niet noodwendig op, dat de lamp er geweest is. Men moet dan een andere lamp in den

houder steken en nog eens probeeren. Slaat de naald nu uit, dan heeft de eerste lamp zijn tijd gehad en het vraagstuk is opgelost.

Gebeurt er nog niets, dan moet ge de fout zoeken in den plaatketen of in de gloeidraadverbindingen. Of er een breuk in den gloeidraadketen is kan men nagaan met een lampje van een zaklantaarntje of met een voltmeter door dezen met de bussen van den houder te verbinden. Wanneer dit in orde is, dan is zeker de plaatketen in gebreke.

Ga voor alles de verbindingdraden na. Een goede manier om dit te doen is den ontvanger met al zijn lampen in te schakelen en elk van de verdachte draden met een houten of ebonieten stokje te betasten; gebruik geen schroevendraaier of iets van dien aard, tenzij ge van blauwe vlammen houdt. Een losse verbinding kan men gewoonlijk voelen. Een breuk in een gesoldeerde verbinding wordt aangetoond door een plotselinge stoot, wanneer de leiding bewogen wordt.

Smooerspooel, weerstand of transformator

Is het resultaat nog negatief, dan moeten wij de impedantie van den plaatketen nagaan door de smooerspooel, de weerstand of den transformator kort te sluiten en het uithalen en insteken van de batterijstoppen te herhalen. Hier wordt de breuk door stooten aangegeven, wanneer het onderdeel kortgesloten is en hun afwezigheid, wanneer het niet zoo is.

Roosterketen.

Geeft de milliampèremeter een normale aflezing, terwijl het geluid toch zacht is dan kunnen we zeker zijn, dat alle plaat- en gloeidraadketens in goede orde zijn en dat de storing aan een van de hooge frequentie roosterketens ligt. Het kan niet liggen aan een lage frequentie roosterketen, daar een breuk hier tot een hogere aflezing aanleiding zou geven door gemis aan een rooster-spanning. De plaatsen waar men naar de storing moet zoeken zijn in de leidingen en in de roosterspooelen. De lastmethode zal gewoonlijk de losse verbindingen aantonen, daar bij het aanraken van een losse of niet gesoldeerde

leiding de telefoon of de luidspreker wel iets daarvan zal zeggen.

Een breuk in de roosterspooelen komt zelden voor, daar zij normaal niet onder stroom staan. Wij kunnen ze onderzoeken door het lage potentiaal einde van elk ervan los te maken en een sterkere roosterspanning aan een verdachte lamp te leggen. Wanneer de spool in orde is, zal een geleidelijke daling in de aflezingen van den meter te bespeuren zijn.

Lampen.

Lampen, hoewel ze tegenwoordig een lang leven hebben, zijn niet eeuwigdurend. Gloeidraden branden zelden uit, maar zij verliezen hun emissie. Verlies van emissie in een hooge frequentie lamp beteekent verminderde geluidsterkte en geen scherpe afstemming. Bij een lage frequentie lamp leidt zij tot een zeer slechte vervorming. Soms ook kan een lamp zacht worden, in welk geval een vergrooing van emissie plaats heeft en een verslechtering in de werking. Met een milli-ampère kunt ge een oogje houden op uw lampen.

Door het toestel in te schakelen, wanneer bekend is, dat alle lampen in goede conditie zijn en de batterijen in orde, en door alle lampen behalve één eruit te nemen, kunt ge een aantekening maken van de emissie van deze lamp met normale gloeidraad-, rooster- en plaatsspanning. Met elk van de andere gaat men op dezelfde wijze te werk.

Een dergelijke proef, die men van tijd tot tijd neemt, zal den toestand van uwe lampen toonen.

Met een milliampèremeter kan het ontvangtoestel steeds in goede conditie worden gehouden en wordt de jacht op storingen een eenvoudige en aangename bezigheid. Zonder het instrument kunnen de resultaten goed of niet goed zijn, terwijl het zoeken naar storingen gewoonlijk verre van interressant of eenvoudig is.

RADIO-TELEGRAFIEDIENST TUSSEN ENGELAND EN JAPAN.

Te Yokkaichi is thans een korte golf-radio-telegrafie-station gereed gekomen, dat gebruikt zal worden voor het verkeer met Engeland. De antenne is daartoe gericht op dit land.

HANDEL EN INDUSTRIE

Mueller aardklem

* *

Isophon luidspreker

* *

Nora P 4a

* *

Mueller aardklem.

Voor al den laatsten tijd wordt er bij de moderne wisselstroom-ontvangers te weinig aandacht geschonken aan een zorgvuldige aardverbinding, die toch ongetwijfeld niet mag ontbreken. Maar ook hier is een deugdelijke verzorging nog de eenige remedie tegen hinderlijke kraakstoringen. Maar al te veel meent de amateur, die een draadje enkele malen om de waterleiding draait, dat hij aan alle eischen voldaan heeft. Wij ontvingen thans van het ing. bur. Connector een aardklem, die met geringe moeite iedereen aan een betrouwbare



aardverbinding helpt. Deze „clampipe“ is stevig en roestvrij uitgevoerd en past zelfs om de dikste buizen. Men moet alleen rekening houden met de scherpe punt van de klemmschroef, die voor pijpen van lood of z.g. compositie bij te stevig aandraaien wel eens funeste gevolgen kan hebben. Voor het overige een artikel, dat met gerustheid aanbevolen kan worden.

Isophon luidspreker.

De firma Sal. Lierens deed ons een nieuw type van de Isophon luidspreker toekomen, die in een nieuwe z.g. Engelse verniste kast een wel verzorgde indruk maakt. Reeds eenigen tijd geleden maakten wij van dezen luidspreker uit-

voerig melding. Dit nieuwe model heeft dezelfde gunstige eigenschappen, is alleen wat sierlijker, terwijl de weergave, naar wij constateerden, zich iets verder over het lage toonbereik uitstrekt. De gewijzigde vorm van de klankkast zal hiertoe wel het hare bijdragen. Het geheel vormt een luidspreker met een aangename en eerlijke weergave.

Nora P 4a.

De N.V. Exima verrijkte onze laboratoria-inrichting met een complete Nora-ontvanger, de P4a. Deze neutrodyne-ontvanger bevat behalve de hoogfrequentlamp, een detector en twee trappen laagfrequentversterking, waarvan de eerste trap door de detectorlamp, een z.g. dubbellamp, gevormd wordt. De geluidsterkte bij toepassing van één trap l.f. versterking, dus in totaal bij gebruik van twee lampen, is reeds vrij groot.

De fijnregeling van den afstemcondensator geschiedt door het verstellen van den stator van den draaicondensator, een handige methode, die zeer fijne afstemming waarborgt. Voor de verschillende golfbereiken zijn afzonderlijke antenne-aansluitingen voorhanden. Tevens is rekening gehouden met het gebruik van een gramfoonopnemer, waarvoor aansluitbusjes aan de achterzijde van het apparaat zijn aangebracht.

Deze ontvanger is buitengewoon selectief, na eenige dagen met dit toestel gewerkt te hebben, slaagden wij er in zelfs Moscou ongestoord te ontvangen, terwijl Hilversum werkte. Niettegenstaande de groote selectiviteit is de geluidskwaliteit zonder aarzelen bevreemdend te noemen. Het aantal stations, dat men op behoorlijke wijze met de P4a kan ontvangen is verrassend groot en voor een zwerftocht door den dichtbevolkten aether kunnen wij dit apparaat ten zeerste aanbevelen.

RADIO OP REDDINGBOOTEN.

De Nederlandsche Seintoestellen Fabriek te Hilversum heeft op de reddingboot „Dorus Rijkers“ van de N.- en Z.-Hollandsche Reddingmaatschappij een radio-ontvangtoestel geplaatst, dat de bemanning in staat stelt, van den wal af aanwijzingen te krijgen omtrent de ligging van het schip, dat in nood is. Binnenkort zal ook op een tweede boot van de maatschappij n.l. de „Brandaris“ eenzelfde installatie geplaatst worden.

Het hier gebruikte type ontvangtoestel heeft een golfbereik tusschen 150—350 M. Het werkt geheel op een 6 Volts accu-batterij, in die voege, dat een omvormer hierbij voor de 200 Volt anodespanning zorgt. Er is zoowel voor luidspreker als hoofdtelefoons gelegenheid tot aansluiting, terwijl het toestel veerend in een metalen frame is gehangen.

RADIO HEUSSEN ARNHEM

Alleenverkoop
N.V. ELCO :: ARNHEM

Lagen prijs Hoogste kwaliteit
Langsten levensduur



H.F. lamp H 4.0 . . . 4.—
Detector A 4.06 . . . 4.—
Weerst. lamp W 4.06 . . . 4.—
L.F. lamp N 4.06 . . . 4.—
Universaal U 4.10 . . . 5.—
Eindlamp E 4.10 . . . 5.—
Simplotron 4.—
Duplotron 6.—

**Heussen eens
geprobeerd
Voor altijd
gewaardeerd**

NOEM „RADIO-WERELD“
BIJ BESTELLING AAN ADVERTEERDERS



OP LUISTERPOST

DE draadloze beelduitzending is op een fiasco uitgelopen. De meeste stations, die er mee begonnen waren, hebben ze thans uit hun werkrooster afgevoerd, nadat een enquête naar het aantal belangstellenden verbijsterend lage cijfers opleverde. In Weenen, waar de „Bildfunk“ aanvankelijk enthousiast begroet werd, waren er ten slotte slechts vijftien liefhebbers overgebleven, en de Ravag zette er toen een streep onder. Het gaat niet aan voor vijftien menschen een kostbare instelling te continueeren. Alleen Toulouse zendt nog 's avonds van 8.35 tot 8.45 uur een prentje uit, soms een portret, soms een landschap.

Wie zich met beeldontvangst bezig gehouden heeft, vindt het begrijpelijk, dat deze tak van den radio-boom, die aanvankelijk voorspoedig groeide, weldra verdorren moest. Voor het groote publiek is het een kunstje, waar te weinig variatie in zit, verbazend aardig één keer, tien keer op den wentelenlen cylinder een beeldje te zien ontstaan, maar de sensatie is gauw gedoofd en het vuur van den wetensdrang meestal een stroovuur. Het is immers toch telkens dezelfde modus operandi en verrassingen zijn uitgesloten — of men moet de talrijke mislukkingen onder de verrassingen rangschikken. Als experiment is het aardig, als verstrooiing of amusement op den duur vervelend.

Moeten wij uit dit negatieve resultaat de conclusie trekken, dat de uitvinding der draadloze beeldoverdraging nutteloos was, dat het op den weg der evolutie, die de radio tot nu toe in een razend vlug tempo aflegde, een doodlooper was of een ongewenschte afdwaling beteekende?

Geenszins! Ook de beeldoverbrenging is een sport op den ladder naar omhoog.

In de eerste plaats, omdat zij nog steeds van groot praktisch nut kan zijn. Bij het opsporen van personen, waarbij een snelle verspreiding van het portret over groote afstanden een eerste vereischte is, dus voor de recherche, zal het radio-beeld nog steeds een gewichtig hulpmiddel blijven. Ontrukt aan den greep

der zaak aan een goed luisterspel mag stellen, toneelstukken met vervelend psycho-analytisch dialoog en hoogdravend betoog, maar weinig akustische illustratie te mogen broadcasten, zonder de luisterschaar op een andere golf-lengte te jagen. Nog minder geschikt zijn onze groote klassieke drama's. Wie krijgt het in zijn hoofd den lieven langen avond naar Shakespeare's Hamlet of King Lear, of naar Schiller's Wilhelm Tell te luisteren. Deze stukken moet men rustig lezen en dan op 't toneel zien. Wie ze niet kent en voor 't eerst uit den luidspreker hoort, die wordt zenuwziek of hij valt in slaap.

Het schijnt niet gemakkelijk te zijn een goed hoorspel te schrijven. Wij bezitten nog betrekkelijk weinig van dit soort, en het verheugt mij derhalve des te meer, wanneer ik onverwacht een „Schlager“ hoor, zooals Zondag j.l. om 3.15 uur het geval was, toen ik naar Hilversum luisterde. „Het succeslied“ van James Yoland, aangekondigd als „een schalksche spotternij“, is een radio-succeslied van James Yoland, met welke eenvoudige middelen de schrijver zijn doel bereikt heeft. Terwijl hij op vermakelijke wijze, fijn dramatisch, schetst hoe een z.g. Schlager zijn weg vindt naar het oor en het gemoed van het groote pub-

blick, scheidt hij zelf een juweeltje van een hoorspel.

Hoofdpersoon is Ralph Erwin, de componist van het thans verschrikkelijk bekende „Ich küsse Ihre Hand Madam!“ Hij is nog een onbekend persoon met weinig zelfvertrouwen en zonder hoop op succes. Hij kent de uitgevers, die reeds menig veelbelovend muzenkindje in de papiermand smoorden.

Zijn verloofde echter, sterk in haar geloof aan zijn genie en geluk, weet hem den weg tot roem en rijkdom te banen. Het succes is zoo overweldigend, dat het lied een nachtmerrie voor den armen componist wordt. Waar hij gaat en staat, moet hij het hooren. Het draai-orgel jankt het, de luidspreker van de bureu buldert het, de schooljongen krast het op zijn viool, de juffrouw boven tjingelt het op de piano, de schoonmaakster kraait het met Jordansch accent als accompagnement bij

BANDEN MET INDEX

1929

Bestellingen zonder bijvoeging van f 0.50 kunnen niet uitgevoerd worden.

Afgehaald aan ons bureau bedraagt de prijs f 0.30

der publieke sensatie zal de beelduitzending als ernstige helpster van politie en justitie nog veel nut kunnen stichten.

Maar ook als voorlooper van den vurig verwachten radio-bioscoop heeft de beeldoverdraging, zooals wij haar kennen, een bijzondere beteekenis, al ware het alleen als wegwijzer om aan te duiden, in welke richting de oplossing van het groote probleem niet gezocht moet worden.

* * *

Het radiohoorspel is een jonge spruit van onze litteratuur. In den beginning men van de veronderstelling uit, dat elk toneelstuk, dat in den schouwburg volle zalen trok, ook voor uitzending geschikt was. Zelfs thans nog meenen sommige omroepbesturen met magistrale minachting (of is het naïve onkennis) van den smaak der luisteraars en van de eischen, die men uit den aard

't stofzuigen, en de jasz — tja, daar kan ik geen woorden voor vinden.

Een herhaling van dit aardige, voor broadcasting bijzonder geschikte hoorspel zou zeker in den smaak vallen, maar dan op een avond. Zondagmiddag worden vele luisteraars door andere bezigheden in beslag genomen en zouden dan het genoegen wederom missen.

* * *

A.s. Zaterdagavond broadcasten Londen en Daventry een Old Time Vau-deville-programma, gearrangeerd door Philip Ridgeway. Voor het jongere geslacht, dat er zich moeilijk een voorstelling van maken kan hoe tegen het einde van de vorige eeuw een Engelsch cabaret er uit zag, niets wetende van de heerlijkheid van Gatti's Marble House naast het Adelphi-theater te Londen en onbekend met den roem van „Chivry” (bijnaam van de toenmaals gevierde humorist Albert Chevalier) is dit een glinstige en tevens gemakkelijke gelegenheid eens kennis te maken met de genoegens en amusements, die hun ouders en grootouders hoogelijk waardeerden.

R. O.

RADIO IN RUSLAND.

Veel storingen.

De Sovjet-Republiek heeft zich niet bereid getoond om zich te schikken naar de regelingen, welke door de Union de Radiodiffusion getroffen worden om den radio-omroep in de juiste banen te leiden. Daarentegen heeft men in Rusland besloten de golflengten naar eigen verkiezing te verdeelen, zonder rekening te houden met de zenders in het overige gedeelte van Europa. Het gevolg hiervan is, dat ongestoorde ontvangst van de Russische stations bijna onmogelijk is, ondanks het feit, dat men van verschillende zenders van zeer groot vermogen gebruik maakt.

Het Commissariaat der Russische Posterijen, heeft den luisteraars verscheidene malen gevraagd, of zij last hadden van radio-storingen door interferentie met andere stations. Hierop zijn duizenden klachten ingekomen. Het bleek vooral, dat de experimenteele zender te Moskou hevige storingen veroorzaakte; dit station dat met 20 K.W. werkt, maakt de ontvangst van verschillende stations geheel onmogelijk. Het plan bestaat dan ook om dezen zender in de toekomst buiten de stad op te stellen. Het is echter zeer onwaarschijnlijk, dat hierdoor alle storingen zullen worden opgeheven. Vooral is het onaangenaam, dat zelfs de Russische stations elkaar storen, zoodat een totale golflengte-verandering noodzakelijk zou zijn om de storingen te vermijden.

Ook de Russische Posterijen zelf hebben ondervonden, dat de ontvangst-omstandigheden in Moskou moeilijkheden kunnen opleveren. Het radio-laboratorium moest namelijk om ongestoord te kunnen werken verplaatst worden naar een plaats, welke ongeveer 100 K.M. van de stad verwijderd is.

Ondertusschen zijn er in Rusland, volgens het Russische tijdschrift „Electrosvyaz”, weer drie zenders gereed gekomen, welke ieder bestemd zijn voor een energie van 100 K.W.

DAVENTRY SR. GAAT HAAR ENERGIE VERHOOGEN.

Naar het Engelsche radio-tijdschrift „The Wireless World” verneemt, zal Daventry, 5XX, haar energie binnen enkele maanden tot 50 K.W. verhoogen, vooral met de bedoeling om Engelsche luisteraars, die niet in de nabijheid van een plaatselijk station wonen in staat te stellen met eenvoudige ontvangmiddelen een Engelsch programma te kunnen beluisteren.

STAAT UW LUIDSPREKER WEL OP DE GOEDE PLAATS?

Het is niet algemeen bekend, dat de weergave van een luidspreker, ongeacht volgens welk systeem deze gebouwd is, in hooge mate beïnvloed wordt door de afmetingen en de bekleeding van het vertrek waarin hij geplaatst is en ook van de plaats die de luidspreker in het vertrek inneemt.

Velen zullen echter wel eens gemerkt hebben dat een luidspreker, geplaatst in een groot kaal vertrek, zeer onnatuurlijk klinkt en dat de weergave van het gesproken woord onverstaanbaar kan worden. Dit is een extreem geval, maar in veel gevallen wordt de weergave wel degelijk ongunstig beïnvloed, zonder dat men de ware oorzaak kent. De verschijnselen die zich hierbij voordoen zijn zoo ingewikkeld, dat het niet mogelijk is vaste regels te geven, maar wel kan worden gezegd, dat in het algemeen goede bekleeding van het vertrek, evenals dit in de studio's het geval is, een gunstig effect heeft.

Meermalen plaatst men den luidspreker in een hoek van het vertrek. Dit is in vele gevallen ook niet gunstig. Men probeere daarom eens den luidspreker op verschillende plaatsen op te stellen en na te gaan, welke plaatsen het meest natuurgetrouwe effect geven.

DE NIEUWE ZENDER TE STRAATSBURG GAAT BINNENKORT PROEFDRAAIEN.

Men kan verwachten, dat de nieuwe Fransche zender te Straatsburg in de naaste toekomst zal beginnen met proefuitzendingen. De golflengte van het station zal 346 M. (869 kc/s) bedragen.

NOEM „RADIO-WERELD”

BIJ BESTELLING AAN ADVERTEERDERS.

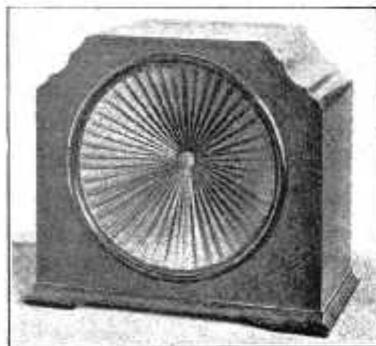

ISOPHON LUIDSPREKER »« TYPE 1930

Het allernieuwste vier polig systeem **f 49.50**

IMPORTEUR:

SAL. LIERENS, Amstel 97, Tel. 51013. AMSTERDAM

Erlonstz deutscher Schauspieler unter Negern Dornen, Derst und Diamanten in Afrika.

5.35. Concert.
6.20. S. Hermann: Handelsver- trede en Kaufmannsberuf.

6.45. Oborschuraat Emmy Beck- mann: Gegenwartsaufgaben der höheren Mädchenbildung.

7.15. Weerbericht.
7.20. Novempor Nederduitsch toneelspeel in 4 acten, van Hans Ehrke. Regie: Dr. Hans Böttcher. In uitvoering.

8.50. Kampf um Mexiko. Voor- dracht van Prof. Dr. Alfons Gold- schmidt.

9.50. Weer- en nieuwsberichten. Sportbericht. Noord- en Oostzee- weerbericht.

10.10. Dansmuziek door het Scampa Orkest.

HILVERSUM, 1875 M. (180 k.H.)

10.00. Tijdsin AVRO.-Klok.
10.00—10.15. Morgenwijding.
12.00. Politieberichten.

12.15—2.00. Middagmuziek d. het AVRO.-Trio.

Nuit's Leben, Heimliche Dorn- wäschon, Wals, Tsjaikofski, Fox- trot, Gedeelten uit Manon Masse- net, Opus russe, cellosola, Lalo, Les Sabines, L. Ganne, Fox- trot, Aragones, Hennam, Nancie- ste, Nivina, Dem Andonken, Bee- hoven's, Urbach, Amorosa, Verco- ltr, Marche de Dessin, Fucik.

2.00—3.00. Radio-Kinderoor- zang o. l. v. Jacob Hamel.

3.00—4.00. Naalcursus door Meyer de Leeuw-van Rees.

4.00—4.30. De voornaamste studiemuziek voor piano. Een cy- cles in stijgende lijn uitgevoerd d. Egbert Veen. Toelichting door Louis Schmidt.

5.00—5.30. Lezing door Dr. P. H. van der Hoog. Onderwerp: Schoonheidsmodellen.

5.30—6.00. Dinermuziek door The Singing Fool Orchestra in Ca- baret La Gaité, Amsterdam.

6.00. Tijdsin AVRO.-Klok.
6.01. Voorzetting dinermuziek.
6.30—6.45. Gramofoonmuziek.

6.45—7.15. Cursus Italiaansch beginners. 16de les door Giovanni Rizzini.

7.15—7.45. Cursus Italiaansch gevorderden. 16de les door Gio- vanni Rizzini.

7.45. Politieberichten.

8.00. Tijdsin AVRO.-Klok.
8.01—9.00. Tsjecho-Slowaak- sche avond. Concert door het Or- chester o. l. van Nico Treep.

Programma: Slavische dans No. 8, Dvorak. Danssuite uit Die Ver- kante Braut, Smetana. Een kort woord door zjine Exc. Moruslav Plesinger Bozinov, buitengewoon gezant en gevolmachtigd Minister van Tsjecho-Slowakije bij de Ne- derlandsche Regering.

Kameemuziek door het Hol- landsch Strijkkwartet, Strijkwar- tel Op. 51 in Es gr. t., Dvorak.

9.00. Aansluiting van het Thea- ter Carré. Uitzending v. de tweede acte der opera De Hugenoten van G. Meyerbeer.

9.45. Voorzetting concert. Ein Märchen, Suite Op. 16, Jos. Suk.

10.05. Persber. van Vaz Dias. Potpourri Polenblut, O. Nesbal.

Praha, Potpourri van Boheemse nationaal-liederen, Leopold.

10.45. Uitzending van de 4de acte der opera De Hugenoten. Daarna: Gramofoonmuziek.

12.00. Stuiting.

Hilzen, 298 M. (1004 k.H.)

(Na 6 uur 1070 M. 280 k.H.)
(Uitsluitend NCRV-uitzending.)

8.15—9.00. Concert.
10.30—11.00. Ziekendienst.
11.00—11.30. Lezen.
11.30—12.30. Harmoniumbespe- lling.

12.30—2.00. Concert.
2.00—2.45. Concert.
2.45—3.15. Lezen.

3.15—4.00. Vervolg concert.
4.00—5.00. Kinderuurtje.
6.00—6.30. Cursus Radiotechn.
6.30—6.40. Koersen.

6.40—7.10. Cursus beschrijven- de meekunde.
7.10—8.00. Voor de Rijpere jeugd.

8.10—8.40. Gramofoonmuziek.
8.40—10.45. Concert.
9.30—10.00. Lezing: Organisatie naar beginsel is voor alle Christe- nen eisch en voor de behartiging hunner stoffelijke belangen het meest gewenscht.

10.00—10.45. Vervolg concert.
10.45—11.00. Persberichten.

Kalundborg, 1153 M. (260 k.H.)

Kopenhagen, 281 M. (1067 k.H.)

6.50—7.00. Gymnastiek.
10.20. Weerbericht.
11.20—12.35. Concert door het Orkest van Palace-Hotel.

12.35—1.05. Schooluitzending.
2.20—4.20. Namiddagconcert d. Mogens Instrumentaal Ensemble. In de pauze: Voordracht.

5.00. Koersen en berichten.
5.10—5.40. Berichten.
5.40—6.10. Fransche les.
6.10. Weerbericht.

6.20. Persberichten.
6.35. Tijdsin.
6.36—7.35. Debat.

7.35—8.15. Orkestconcert door het Radio Strijkorkest o. l. van Lanny Gröndahl. Les fleurs de la forêt, Gigue et chant, R. Gilson. S. nenade, Dvorak.

8.15—8.45. Voorlezing.
8.45—9.05. Oude Deensche ge- zangen, gezongen door Thøger Rasmussen. Folter Jensen, piano- begeleiding. Daarna: Persbericht.

9.20—10.20. Deensche Opera- en Balletmuziek door het Radio- Orkest o. l. v. Lanny Gröndahl.

Langenberg, 473 M. (635 k.H.)

6.05—6.20. Gymnastiek.
6.20—7.20. Gramofoonmuziek.
9.35—10.30. Gramofoonmuziek.
9.50—10.00. Nieuwsberichten.
10.40—11.20. Muziekuitzending voor scholen.

11.30. Gramofoonmuziek.
12.10. Weerbericht.
12.15. Tijdsin van Nauen en nieuwsberichten.

12.25—1.50. Concert o. l. v. Eysoldt.

1.30. Reclame.
2.20—2.50. Voor jonge meisjes. Daarna zakelijke berichten.

3.10—3.30. Voor de vrouw.

Clär Hoffmann: Ein Gedankwort zum Todestage. Dr. Carl Sonnenscheins.

3.30—3.50. Anton Lübke Ele- fantenjagd.

3.50—4.10. Begeordneter Dr. Linnartz: Die Schulnaunot der nächsten Jahre, ihre Gründe und Vorschläge zu ihrer Beseitigung.

4.10—4.50. Dr. Herrmann: Hei- matkunde.

4.50—5.50. Gramofoonmuziek.
5.50—6.10. Reichstagsabgeord- neter Sollmann: Der Kampf gegen den Alkoholismus.

Daarna nieuws- en zakelijke be- richten, weerbericht en sportber.

6.35—7.00. Voor de arbeiders. Intendant Ernst Hardt: Voorlezing.

7.00—7.20. Dir. Dr. Michalke: Entwicklung und Stand des Ar- beitsnachweiswesens.

7.20—8.15. Concert door het Klein Werag-Orkest o. l. v. Eysoldt. Marschen en walsen.

8.20. Symphonieconcert door 't Werag-Orkest o. l. v. Buschkötter. Solist: Grote, cello.

Daarna nieuws- en sportber. Vervolgens tot 11.20 concert door het Werag-Orkest o. l. v. Buschkötter.

Londen, 356 M. (842 k.H.)

Daventry, 1553 M. (193 k.H.)

10.35. Morgenwijding.
10.50. Tijdsin en weerbericht.
11.05. Miss Megan Lloyd George, M.P. The Week in West- minster.

11.20. (alleen Dav.) (Gramo- foonplatenconcert.
11.20—11.50. (alleen Londen) Baird Televisie.

12.20. Balladeconcert d. Mary Caythe, sopraan en Stewart Gar- ner, bariton.

12.50. Gramofoonplatenconcert.
1.20—2.20. Licht concert door Frascati's Orkest o. l. v. Georges Haeck.

2.50. Schooluitzending.
3.15. Intermezzo.
3.20. Miss Marjorie Barber: Stories and Story-Telling in Prose and Verse. V. Malory: Morte d'Ar- thur, Gareth and Lynette, The Fair Maid of Astolat, The Passing of Arthur.

3.45. Licht Klassiek concert d. het Marie Wilson Strijkkwartet.
4.15. Norah Smyth Turner, sop- raan.

4.30. Kwartet.
5.06. Orgelconcert door Regi- nald New van Beaufort Cinema.

5.35. Kinderuurtje.
6.20. Actuelle causerie.
6.35. Tijdsin, weer-, nieuwsbe- richten.

7.00. De grondslagen der Mu- ziek. Schubert's Winternaise 12-18, gezongen door George Parkin, ba- riton.

7.20—7.40. Sir Edgar Jones, K.B.E. Food Canning: Uitzending onder de auspici van het Ministerie van Landbouw.

7.45. Links in the Chain of Life Prof. Graham Kerr: Communal Life in Animals.

8.05. Miltair concert door het Radio Militair Orkest o. l. v. B. Walton O'Donnell. Franklyn Kel- sey, bariton. Livio Manucci, cello.

9.20. Weer- en nieuwsberichten.

Plantelijk nieuws. (alleen Dav.) Schiepsberichten.

9.40. Debat over de Werkloos- heid, tusschen Sir Josiah Stamp, G. B. E. en Mr. J. M. Keynes, C.B.

10.40. The Princes Who Lost a Tune, een Balletpantomme door Alec Rowley. Het Radio Orkest o. l. v. Stanford Robinson. Alec Row- ley, oratio-cello.

11.10—12.20. Dansmuziek door het Splendide Dans Orkest van Splendide Hotel.

Parijs (Radio-Paris), 1725 M. (174 k.H.)

7.05. Gymnastiek.
7.50. Herhaling.
8.20. Persberichten.

11.05. Persberichten, etc.
12.20. Causerie.
12.50. Symphonie-concert.

1.20. Koersen en berichten.
1.25. Vervolg concert.
2.20. Koersen en berichten.

3.50. Koersen en berichten.
4.05. Concert. Piano, cello en viool.

5.15. Berichten en koersen.
6.20. Landberichten.
6.50. Koersen.

6.55. Gramofoonmuziek.
7.25. Causerie.
7.40. Gramofoonmuziek.

7.50. Duitsche taalles.
8.05. Koersen en berichten.
8.20. Mignon van A. Thomas.

In de pauze berichten etc.
9.35. Concert.

Donderdag 20 Febr.

Berlijn, 418 M. (716 k.H.)

3.50. Concert o. l. v. Bruno Seider-Winkler.

7.20. Waarover men spreekt. Gallsbach, een tragedie-comedie.

9.50. Tijdsin en weerbericht. Daarna tot 11.50 dansmuziek.

Brussel, 509 M. (590 k.H.)

8.20. Dansmuziek door het Or- kest van Armonville.

6.20. Vlaamsche les.
6.50. Gramofoonplatenconcert.
7.50. Voorzetting.

8.20. Her-uitzending van het Concertgebouw concert uit Amster- dam.

9.20. Nieuwsberichten.
10.35. Lezersberichten.

Daventry (exp.), 479 M. (626 k.H.)

12.20. Balladen concert. Albert Townsend, bariton. Winifred Chinn sopraan. Iris Bunton, piano. Jo Tucker, alt.

1.20. Concert door Maurice Touhas en zijn orkest van het Kit- Cat Restaurant.

2.50—3.20. Orgelconcert door Reginald Hew. Uitgezonden vanuit de Beaufort Bioscoop te Birming- ham.

5.35. Kinderuurtje.
6.20. Orgelconcert door Regi- nald New vanuit de Beaufort Bio- scop. Selectie uit de muziek van Sullivan, arr. Godfrey.

6.35. Weer- en nieuwsberichten.
7.00. The Story of the Electric Light. V. Mr. J. Swinburne: The General Problem of Distribution.
7.20. Liederen van Fraser-Sim-

son, gezongen door Dale Smith, bariton. Begeleid door den componist.

7.50. Hallé Concert (uit Manchester). Eerste, tweede en derde deel van La Damnation de Faust, Hector Berlioz. Solisten: Isobel Dailly, sopraan. Francis Russell, tenor. Harold Williams, bariton.

10.05. Dansmuziek door Billy Francis en zijn band uit de West End Dance Hall, Birmingham.

10.35—10.50. Weer- en nieuwsberichten.

Frankfurt, 390 M. (770 k.H.)

3.20. Concert door het Radio-Orkest o. l. v. Reinhold Merten.

5.25. Hans Carossa leest eigen werken.

6.25. Fransche conversatie-les.

6.50. Concert door Blaasorkest o. l. v. R. Stoll.

7.35. Hongaarsche volksliederen, gezongen door Sari Domany, sopraan. Ladislaus Forro, bariton.

8.20. Pygmalion, comédie in 5 acten van G. Bernard Shaw.

10.00. Nieuwsberichten.

10.30. Dansmuziek van grammofoonplaten.

Hamburg, 372 M. (806 k.H.)

3.35. Oud-Duitsche melodien, gezongen door Rudolf Müller. Het Nrag Orkest.

4.20. Debat tusschen Adolf Goetz en Architect Ostermeyer met als onderwerp Neue Städte ersehen Der Wohnungsbau.

4.50. Dr. Bohliger: Das Handwerk als Bildungsfaktor.

5.15. Concert.

6.05. Schaakuartje.

6.20. Dora Moddehake: Neue Frauenherufe.

6.45. Dr. med. Meyer-Defius: Säuglings- und Kleinkinderfürsorge.

7.15. Weerbericht.

7.35. Volksconcert door Kinderkoor, Gemengd Koor en het Maanenkoor van de Zangverg. Germania-Kiel van 1864 o. l. van Organist Wih. Bender.

9.20. Weer- en nieuwsberichten Sportbericht. Noord- en Oostzeeweerbericht.

9.40. Dansmuziek door Café Walthoff.

HILVERSUM, 1875 M. (160 k.H.)

10.00. Tijdsin AVRO.-Klok.

10.00—10.15. Morgenwijding.

12.00. Politieberichten.

12.15—2.00. Middagmuziek d. het AVRO.-Ensemble. Programma: Radetzky, Marsch, Sousa, Morgenstimmung, Strauss, Piccolino, Guiraud-Mouton, Romance bohémienne Bodi. Dansmuziek. Der Lenz, Hildach, Les dymères goettes, Kratzl, Wo die Lerche singt, Lohar, Invano, Tosti. Vaandelmarsch, Spiero. Finaale.

2.00—3.00. Gramfoonmuziek.

3.00—3.30. Helfuur voor de Ned. Vereeniging van Huzerrouwen

Spreeker: Dr. Ir. A. M. de Wild

Onderwerp: Het restaureren van schilderijen.

3.30—4.00. Gramfoonmuziek.

4.00—5.00. Ziekenuurtje door Mevr. Ant. v. Dijk.

5.30—6.00. Dinermuziek door Dick Groeneveld en zijn orkest uit

het Café Moderne, Heiligeweg, Amsterdam.

6.00. Tijdsin AVRO.-Klok.

6.01—6.30. Voortzetting diner-muziek.

6.30—6.45. Gramfoonmuziek.

6.45—7.15. Landbouwhalfuurtje.

Spreeker: L. Weyer. Onderwerp: Hoe komen we het snelst tot een massale verbetering van ons grasland.

7.15—7.45. Cursus Fransch: Gevorderder en conversatie. 16de les door Alfr. Sanot.

7.45. Politieberichten.

8.00. Tijdsin AVRO.-Klok.

8.01—8.15. Gramfoonmuziek.

8.15. Aansluiting van het Concertgebouw te Amsterdam. Abonnementsconcert. Na afloop van het concert, Persher, van Vaz Dias.

10.40. Vacantie-reisfilm opgenomen door Cöllne en Johan Schaake-Verkozen. Daarna: Gramfoonmuziek.

12.00. Sluiting.

Huizen, 298 M. (1094 k.H.)

(Na 6 uur 1070 M. 280 k.H.)

(Uitsluitend NCRV.-uitzending.)

8.15—9.00. Concert.

10.00—10.30. Zang door Dameskoortje.

10.30—11.00. Ziekendienst.

11.00—11.30. Lezen.

11.30—11.45. Gramfoonmuziek.

11.45—12.30. Voor de landbouwers.

12.30—2.00. Concert.

2.00—2.35. Uitz. voor scholen.

2.45—3.45. Cursus Fraaie Handwerken.

4.00—5.00. Ziekenuurtje.

5.00—6.30. Orgelconcert.

6.30—6.40. Koersen.

6.40—7.10. Vervolg concert.

7.10—7.40. Lezing over: Nieuwe mystische waarden.

7.40—8.10. Cursus Matelsch.

8.10. Uitzendingvond. Zangkoor, muziekkorps, soli en piano. Spreeksters. Na afloop persberichten.

Kalandborg, 1153 M. (260 k.H.)

Kopenhagen, 281 M. (1067 k.H.)

6.50—7.00. Ochtendgymnastiek.

10.20. Weerbericht.

11.20. Uurslag en klokkenspel van het Raadhuis.

11.20—1.20. Concert door het Orkest van Restaurant Wivel o. l. v. K. Ingemann-Palmhoj.

2.50—4.50. Namiddagconcert door Louis Preifs Instrumentaal Ensemble. In de pauze: Recitaties.

5.00. Koersen en berichten.

5.10—5.40. Voordracht.

5.40—6.10. Engelsche les.

6.10. Weerbericht.

6.20. Persberichten.

6.35. Tijdsin.

6.40—7.05. Voordracht.

7.05—7.35. Voordracht.

7.35—9.35. 21 Concert vanuit de Axelborg-Studio door het sterkste Radio Orkest o. l. v. Emil Reesen. Folmar Jensen, piano. Duitse Muziek.

Daarna: Persberichten.

9.50—12.20. Dansmuziek door het Orkest van Restaurant Wivel o. l. v. Otto Lington.

11.20. Uurslag en klokkenspel van het Raadhuis.

Langenberg, 473 M. (635 k.H.)

6.05—6.20. Gymnastiek.

6.20—7.20. Gramfoonmuziek.

9.35—10.30. Gramfoonmuziek.

9.50—10.00. Nieuwsberichten.

10.50—11.20. Uitz. v. scholen.

11.30—11.50. Concert op het Wurlitzer orgel uit het Europa-Palast, Düsseldorf.

11.50. Gramfoonmuziek.

12.10. Weerbericht.

12.15. Tijdsin van Nauen en nieuwsberichten.

12.25—1.50. Concert o. l. v. Eysoldt. Soliste: Eily Unbehau, alt.

1.50. Reclame.

2.20—2.50. Kinderuurtje. Daarna zakelijke berichten.

3.20—3.45. Boekbespreking door Dr. aMrtin Rockerbach. Daarna zakelijke berichten.

3.50—4.50. Lezingen. 1. Dipl. Handelslehrer Honratas: Das Heimatkundliche Prinzip im Deutschunterricht der Handelsschule. 2. Dipl. Handelslehrer Eigler: Aufsatzstunde: Das Reichswirtschaftsmuseum.

4.50—5.50. Concert door het Werag-Orkest o. l. v. Kühn. Solisten: Adelheid Holz, sopraan; Peter Graef, viola d'amore). Oude en nieuwe kunst (1).

5.50—6.10. Prof. Sperber: Gutes Deutsch. Daarna nieuws- en zakelijke berichten, weerbericht en sportberichten.

6.35—7.00. Der junge Mensch. Aufs- und Landrichter Dr. Silzen: Der junge Mensch und sein Recht (3): Der Einzelne und das Volk.

7.00—7.20. Spaansche les.

7.20—8.20. Concert door het Klein Werag-Orkest o. l. v. Eysoldt.

8.20. Pygmalion bijspel in vijf bedrijven van Bernard Shaw. Vertaling van Siegfried Trebitsch. Regie: Handl.

Daarna nieuws- en sportberichten, eVrvolgens tot 11.20 concert vanuit de dancing Tabris te Düsseldorf door de kapel Nettelmann.

Londen, 356 M. (842 k.H.)

Daventry, 1553 M. (193 k.H.)

10.35. Morgenwijding.

10.50. Tijdsin en weerbericht.

11.05. Miss Voet Lindsell: Simple Homemaking at Home.

11.20. (alleen Dav.) Gramfoonplatenconcert.

11.20—11.55. (alleen Londen) Baird Televisie.

12.20. Concert door het Leslie Bridgewater Quintet.

1.20—2.20. Orgelconcert door Reginald Foort.

2.50. Uitzending voor scholen.

3.10. Intermezzo.

3.20. Vesperconcert in Westminster Abbey.

4.05. Concert door Mona Quale alt. Percy Manchester, tenor en h. Alice Eliason Trio.

5.35. Kinderuurtje.

6.20. Groot Expectations. Voorlezing uit de werken van Charles Dickens door Mr. V. C. Clinton Baddock.

6.35. Tijdsin, weer-, nieuwsberichten.

6.55. Marktberichten voor Landbouwers.

7.00. De grondslagen der Muziek. Schubert's Winterreise 18-24,

gezongen door George Parker, bariton.

7.20—7.40. Seen on the Screen door Melchior.

7.45. Life in England in the Nineteenth Century door Mrs. M. Dorothy George.

8.05. Carl Weber en Maude Dixon, piano-duetten.

8.20. Concert door The Gloucester Organists Society o. l. v. S. W. Underwood. Berkeley Mason, begeleiding.

9.20. Weer- en nieuwsberichten. Plaatselijk nieuws (alleen Dav.) Scheepsberichten.

9.40. Commander Stephen King Hall De Vlootconferentie.

10.00. New Songs for Old. Muziek uit Mazikale Comedies, gearrangeerd door John Ansell. Het Radio-Orkest o. l. v. John Ansell.

10.55—12.20. Dansmuziek door Jack Payne en het BBC.-dansorkest

Parijs (Radio-Paris), 1725 M.

(174 k.H.)

7.05. Gymnastiek.

7.50. Herhaling.

8.20. Koersen en berichten.

12.20. Protestantische preek van Pasteur Emile Schioesing.

12.50. Symphonie-concert.

1.20. Koersen en berichten.

1.25. Vervolg concert.

1.50. Koersen en berichten.

1.55. Vervolg concert.

2.20. Koersen en berichten.

3.50. Koersen.

4.05. Concert.

5.15. Koersen en berichten.

6.20. Landb.berichten.

6.50. Koersen.

6.55. Gramfoonmuziek.

7.25. Causerie.

7.40. Gramfoonmuziek.

7.50. Boelaloudtes.

8.05. Koersen en berichten.

8.20. Concert.

8.50. Koersen.

9.05. Vervolg van 8.20.

9.35. Berichten etc.

9.50. eVrvolg concert.

Vrijdag 21 Februari

Berlijn, 418 M. (716 k.H.)

9.50. Tijdsin en weerbericht.

Nieuwsberichten en sportbericht.

Daarna tot 11.50 dansmuziek door de Kapel Otto Kernbach.

Brussel, 509 M. (590 k.H.)

5.20. Concert door het Radio-Orkest.

6.20. Vlaamsche causerie.

6.35. Causerie.

6.50. Gramfoonplatenconcert.

7.50. Berichten.

8.35. Concert.

8.50. Causerie.

9.25. Nieuwsberichten.

10.35. Laatste berichten.

Daventry (exp.), 479 M. (626 k.H.)

12.20. Lunchmuziek door het Birmingham Studio-Orkest o. l. v. Frank Cantell. Miranda Sogden, sopraan.

1.35. Lichte muziek door Moschetto en zijn orkest uit het May Fair Hotel.

2.20—3.20. Orgelconcert door Leonard H. Warner. Sylva van Dijk, sopraan.

5.35. Kinderuurtje.
6.20. Jack Wilson speelt gesyncopeerde pianomuziek.
6.35. Weer- en nieuwsberichten.
7.00. Licht concert door het Birmingham Studio Orkest o. l. v. Joseph Lewis, Nat. Goulding, tenor; George Pisch, cello.
8.20. Orgelconcert door Reginald New uit de Beaufort Bioscoop Birmingham Denham Charles, bas.
8.50. Modern Sculpture, V. Mr. Stanley Casson: Recent Contraversy: Epstein and the Modernist.
9.23. The Duds Concert Party o. l. v. Ralph Collis.
10.25. Jack Venables speelt gesyncopeerde pianomuziek.
10.35—10.50. Weer- en nieuwsberichten.

Frankfurt, 390 M. (770 k.H.)

3.50—5.05. Concert door de Karhauskapel Burkart.
5.55. Medische voordracht.
6.25. Karl Gengler: Löhne und Lebenskosten.
6.50. Metropol-Klänge van Victor Hollaender. Het Philharmonisch Orkest o. l. v. den Componist.
8.05. Gespräche in der Nacht. Ilse Kamnitzer, Ernst Stockinger en het Radio-Orkest o. l. v. Gustav Gödlich.
9.05. Viool-sonaten, gespeeld door Max Kergl, viool.
9.50. Nieuwsberichten.
10.10. Dansmuziek door de Kapel Otto Geller.

Hamburg, 372 M. (806 k.H.)

10.20. Voordracht van Otto Schmidt voor de scholen.
10.50. Muziekuitz. v. scholen.
3.35. Werken v. Moderne Componisten, uitgevoerd door het Norag Orkest o. l. v. Arthur Armand, Wily Marx, cello, Reinhold Krug, piano-begeleiding.
4.20. Kinderuurtje.
4.50. Wanderfunk. Paula Jenkel Nach den Schieringer Hüengraber
5.15. Concert.
6.00. Engelsche taalles voor g. evorderden!
6.25. Oberreg. Rat Dr. Berndt: Wann erhalte ich Krisenunterstützung?
6.50. Dialoog tusschen Wilh. F. Thiele en Friedrich Arndt: Sind wir romantisch oder sachlich?
7.15. Weerbericht.
7.20. Tsjaikofski-Concert door het Norag Orkest versterkt door het Philharm. Orkest o. l. v. José Eibenschütz. Bernhard Abramowitzsch, solist.
9.30. Weer- en nieuwsberichten Sportbericht. Noord- en Oostzeeweerbericht.
9.50. Her-uitzending van Buitelandse stations.
10.30. Dansmuziek van Restaurant Ostermann.

HILVERSUM, 1875 M. (160 k.H.)

10.00. Tijdslein AVRO-Klok.
10.00—10.15. Morgenwijding.
12.11. Politieberichten.
12.15—2.00. Middagmuziek d. het AVRO-Trio. Carmen, marsch, Petras, Bafisirenen, Wals, Lehar, Foxtrot. Gedachten uit Die verkaufte Braut, Smetana, Siciliano et Rigaudon, Vioolsolo, Francoeur-Kneisler. Gedachten uit de operette

Der Bettelstudent, Millocker, Foxtrot, Idylle passionelle, Razigade. La lettre de Manon, Gilbert, Waldteufeleien, Klänge, Foxtrot. Heil Europa, v. Blom.
2.05—2.45. Uitzending voor scholen. Spreker: Dr. J. v. d. Kous. Onderwerp: Lichaamsbouw bij gymnastiek en sportbeoefening v. jongens en meisjes.
2.45—3.00. Gramofoonmuziek.
3.00—4.00. Maak-het-zelf! door C. Schaake-Verkozen.
4.30—5.00. Gramofoonmuziek.
5.00—5.30. Lezing door Brandsma over Cinematografie voor den amateur.

5.30—6.00. Dinermuziek door The Singing Fool Orchestra in Cabaret La Gaîté, Amsterdam.
6.00. Tijdslein AVRO-Klok.
6.01—6.30. Voortzetting dinermuziek.
6.30—6.45. Gramofoonmuziek.
6.45—7.15. Cursus Spaansch beginners. 15de les door Senorita Borf.

7.15—7.45. Radio-cursus vanwege het Onderwijsfonds voor de Binnenwaart.

7.45. Politieberichten.
8.00. Tijdslein AVRO-Klok.

8.01—9.00. Aansluiting van het Muziek-Lyceum Amsterdam. Concert van moderne muziek. Duo v. piano en slagwerk, E. F. Burian.

Jedus Hyman en Cor Smit. Eerste uitvoering. Sonate voor viool en piano, Erwin Schulhoff. De componist: piano, Alexander Moszkowsky voor fluit, all en contrabas, Erwin Schulhoff. Nic. Klason, Fluit, Bram Mendes, Alt en H. Stips, Contrabas. Tjedische Volksliederen, Berthe Seroen, Sopraan, Cornelius Berkhout, Piano.

9.00—11.00. Concert door het Omroeporkest o. l. v. Nico Treep. Programma: Fest-Ouverture, Lortzing, Romantische suite, Naef, Parade im Märchenwald, Noack, Pomme, Wals, Waldteufel, Fantasie-Potpouri naar motieven uit Rossini's werken, Urbach, Andalusische serenade, Eisenberg. Baby speelt Soldat, Micheli.

10.00. Persber. van Vaz Dias. Dollarwalzer, Leo Fall, a. Volksliederen, Komzak, h. Märchen, Komzak Potpourri, Das Dreimäderlhaus Schubert-Berté, Czardas uit Der Geist des Wojwoden, Grossmann, AVRO-Marsch, Nico Treep. Daarna: Dansmuziek door The Singing Fool Orchestra in het Cabaret La Gaîté, Amsterdam.

12.00. Sluiting.

Huizen, 298 M. (1004 k.H.)

(Na 6 uur 1070 M. 280 k.H.)

10.30—11.00. NCRV. Ziekendienst.

11.00—11.25. NCRV. Voor de Jeugdige Zieken.

11.30—12.00. KRO. Godsdienstig halfuurtje.

12.15—1.15. KRO. Concert.

1.15—3.00. KRO. Gramofoonmuziek.

3.30—5.00. NCRV. Concert.

6.00—6.30. NCRV. Gramofoonmuziek.

6.30—6.40. KRO. Beursberichten.

6.40—7.00. KRO. Lezing over: De beek van aardappelpootgoed in westelijk Noord-Brabant.

7.00—7.30. KRO. Cursus schriftverbetering.

7.30. VPRO. Persberichten.

7.40. VPRO. Lezing over: Het Oud-Katholicisme.

8.15. VPRO. Gramofoonmuziek.

8.50. VPRO. Lezing over Occultisme: De werkelijkheid gezien als geheel van krachten.

9.30. VPRO. Vervolg Gramofoonmuziek.

10.00. VPRO. Declamatie.

10.20. VPRO. Vervolg Gramofoonmuziek.

Kalundborg, 1153 M. (260 k.H.)

Kopenhagen, 281 M. (1067 k.H.)

6.50—7.00. Ochtendgymnastiek.

10.20. Weerbericht.

10.35—11.05. Schooluitzending.

11.20. Uurslag en klokkenspel van het Raadhuis.

11.20—1.20. Concert door het Orkest van Palace Hotel.

2.00—4.00. Namiddagconcert d. het Radio Blaasorkest o. l. v. Johannes Andersen. In de pauze: Vioolsoli.

5.00. Koersen en berichten.

5.40—6.10. Duitse taalles.

6.10. Weerbericht.

6.20. Persberichten.

6.35. Tijdslein.

6.45—7.15. Inlezing tot de Opera-uitzending.

7.15. Voordracht.

7.20—10.40. De Brulof van Figaro, opera in 4 acten van W. Figaro, Opera in 4 acten van W. A. Mozart. Muzikale leiding: Georg Høeberg. Daarna: Persberichten.

Langenberg, 473 M. (635 k.H.)

6.05—6.20. Gymnastiek.

6.20—7.20. Gramofoonmuziek.

9.35—10.30. Gramofoonmuziek.

9.50—10.00. Nieuwsberichten.

10.50—11.20. Fransche les.

11.30. Gramofoonmuziek.

12.10. Weerbericht.

12.15. Tijdslein van Nauen en nieuwsberichten.

12.25—1.50. Concert o. l. v. Eysoldt.

1.50. Reclame.

2.20—2.50. Kinderuurtje. Daarna zakelijke berichten.

3.20—4.00. Was will ich werden? I. Erna Bellardi: Aufwärts. Berufliche Aufstiegsmöglichkeiten f. Volksschülerinnen, 2. Regierungsrat Dr. v. d. Wyenbergh: Der Volksschullehrer der Dipl. Handelslehrer und der Gewerbelchrer.

4.05—4.50. Jeugduurtje.

4.50—5.50. Lieder en bij de tuit, gezongen door Peter Bach. (Gramfoonopnamen.)

5.10—5.50. Voor de werkende vrouw. Dr. Rosemarie Ellscheidt: Die Frau in den deutschen Arbeiterberufsvereinen.

Daarna nieuws- en zakelijke berichten, weerber. en sportber.

6.35—7.00. Engelsche les.

7.00—7.20. Das neue Weltbild: Prof. Dr. Helmuth Plessner: Das naturwissenschaftliche Weltbild: Biologie.

7.20—8.40. Concert door het Werg-Orkest o. l. v. Kühn.

8.40—9.50. Concert. Egb. Grape, piano; Bronislaw Mittmann, viool; Dodja Feldin, cello; Peter Graef, viola; Willi Weber, hoorn; Werken van Johannes Brahms.

Daarna laatste nieuws en sportberichten. Vervolgens tot 11.20 concert vanuit Handelshof Essen door de kapel Farkas Miska, en vanuit het Emelka-Palast te Dortmund. Aan het Orgel: Josef Jordan.

Londen, 356 M. (842 k.H.)

Daventry, 1553 M. (193 k.H.)

10.35. Morgenwijding.

10.50. Tijdslein en weerbericht.

11.05. The Townswoman's Day VII, Lady Seton: Planning the Town Garden.

11.20. (alleen Dav.) Gramfoonplatenconcert.

11.20—11.50. (alleen Londen) Baird Televisie.

12.20. Sonate-Concert door Maude Gold, viool en Agnes Mill, piano. Sonate, Lelkou.

12.50. Orgelconcert d. Leonard H. Warner.

1.20—2.20. Gramfoonplatenconcert.

2.50. Uitzending voor scholen.

3.15. Intermezzo.

3.20. Peoples of the World and their Homes, V. Mr. L. S. S. O'Malley: Village Life in Northern India.

3.40. Intermezzo.

3.45. Miss Doreen Spender: Swimming, I.

4.00. Intermezzo.

4.05. Schoolconcert door het Sybil Eaton Quartet.

4.50. Licht concert door Moschetto en zijn Orkest van The May Fair Hotel.

5.35. Kinderuurtje.

6.20. Miss Elsie Randall: Puddings for Parents.

6.35. Tijdslein, weer-, nieuwsberichten.

7.00. De grondslagen der Muziek. Schubert's Winterreise, gezongen door George Parker, bariton.

7.20—7.40. Careers of Boys and Girls, V. Mr. Francis W. Goodenough: Commercial Openings Overseas.

7.45. After-War Social Tendencies, Dr. C. Deisle Burns: Co-operation in Service as a Practical Policy.

8.05. Vernon Watson in een selectie van Albert Chevalier's liederen.

8.20. Symphonie concert door het BBC-Symphonische Orkest o. l. v. Hermann Scherchen Walter Frey, piano.

9.30. Weer- en nieuwsberichten.

9.45. Vervolg Concert.

10.20. Plaatselijk nieuws (alleen Dav.) Scheepsberichten.

10.25. The Hon. Harold Nicolson: People and Things.

10.45. Verrassing.

11.00. Dansmuziek door Jack Hylton's Ambassador Club Band o. l. v. Ray Starita.

11.35—12.15. Jack Hylton en zijn Band van Kit-Cat Restaurant.

12.20—12.50. Baird Televisie.

Parijs (Radio-Paris), 1725 M.

(174 k.H.)

7.05. Gymnastiek.

7.50. Herhaling.

8.20. Persberichten.

11.05. Persberichten.

12.20. Causerie.

12.50. Symphonie-concert.

1.20. Koersen en berichten.

1.25. Vervolg concert.
1.50. Koersen.
1.55. Vervolg concert.
2.20. Koersen.
3.50. Koersen en berichten.
4.05. Concert. Viool, piano en cello.
5.15. Koersen en berichten.
6.20. Landb. berichten.
6.50. Koersen.
6.55. Gramofoonmuziek.
7.25. Causerie.
7.40. Gramofoonmuziek.
7.50. Engelsche les voor beginners.
8.05. Koersen.
8.20. Causerie.
8.50. Koersen en berichten.
9.05. Concert, aangeboden door Philips Radio.
In de pauze berichten.

Zaterdag 22 Februari

Berlijn, 418 M. (716 k.H.)

9.50. Tijdschrift en weerbericht, Nieuwsberichten en sportbulletin.

Brussel, 509 M. (590 k.H.)

5.20. Gramofoonplaten.
6.05. Engelsche taalles voor beginners.
6.30. Engelsche v. gevorderden.
6.50. Gramofoonplatenconcert.
7.50. Berichten.
8.35. Concert.
8.55. Concert.
9.20. Nieuwsberichten.
10.35. Laatste berichten.

Daventry (exp.), 479 M. (625 k.H.)

3.50. Concert door de Dunlop Works Band o. l. v. Arthur Tomlinson, Ernest Elliott: Piano-humorist.
4.50. Concert door Billy Francis en zijn Band van de West End Dance Hall te Birmingham.
5.35. Kinderuurtje.
6.20. Mason en Ames, liedjes aan de piano.
6.35. Weer-, nieuws- en sportberichten.
7.00. Sportberichten.
7.05. Concert door het Victor Olof Sextet, Ethel Barker, alt. Alexander McCredie, tenor.
8.20. Piano-recital door Irene de Marik. Ballade in F-moll; Etude in As; Berceuse Etude in Gis, Op. 25; Barcarolle, Chopin.
8.50. Voorlezing van 18e Eeuwse proza.
9.20. Werken van Engelsche componisten. Het versterkte Birmingham Studio-Orkest o. l. van Joseph Lewis, Eda Kersey, viool.
10.35—10.50. Weer- en nieuwsberichten.

Frankfurt, 390 M. (770 k.H.)

3.30. Namiddagconcert oor het Radio-Orkest.
4.20. Dansmuziek door de Kapel Charlie Moshack.
6.25. Spaansche taalles.
6.50. Mandoline-concert door de Arbeiders Mandoline Kapel.
7.20. Der Schwierige kluchtspel in 3 acten van Hugo Hofmannsthal.
9.05. Hallensport-feest.
9.35. Concert door het Radio-Orkest o. l. v. Reinhold Merten.

10.30. Nieuwsberichten.
10.50. Op het Bal-masqué in het Wiesbadener Kurhaus.
11.20—11.50. Dansmuziek door de Kapel Pinkus-Langer.
11.50—12.50. Nachconcert.

Hamburg, 372 M. (806 k.H.)

10.20. Schooluitzending.
2.50. Boekbespreking.
3.10. Dr. Wilhelm Heinitz: Was ist eine Operette?
3.50. Tooneelspelmuziek. Muzikale leiding: Horst Platen m. m. v. Erna Kröll-Lange.
4.50. Concert door het Norag Orkest o. l. v. Hans Döring m. m. v. John de Jager, cello.
5.35. Concert.
6.20. Een uurtje met Chopin. Vilma Mönckeburg-Kollman, recitaties. Willy Bartsch, piano. Gustav Leuteritz, inleiding.
7.15. Weerbericht.
7.20. Vroedlijke avond. Albert Bozenhard, uitzending. Norag Orkest en Solisten.
9.50. Weer- en nieuwsberichten Sportbericht Noord- en Oostzee-weerbericht.
10.20. Dansmuziek door het Orkest van Trocadero.

HILVERSUM, 1875 M. (160 k.H.)

10.00. Tijdschrift A.V.R.O.-klok.
10.00—10.15. Morgenwijding.
12.00. Politieberichten.
12.15—2.00. Middagmuziek door het A.V.R.O. Ensemble.
Programma: 1. Fur Kaiser und Reich (Lehmann). 2. Trés jolie (Waldteufel). 3. Foxtrot. 4. Ged. uit „Le petit Duc" (Lecocq-Tavan). 7. Bal des marionettes (Ward). 8. Tango. 9. Melodie enchanteresse (Ackermans). 10. Extravaganzen (Morena). 11. Tango. 12. Hongaarsche marsch (Fucik).
2.00—2.30. Filmpraatje door Max Tak.
2.30—4.00. Illustratieve filmmuziek uit het Theater Tuschinski. Het Theatrorkest o. l. v. Max Tak.
4.00—4.30. Modepraatje door Mevr. de Leeuw-van Rees.
4.30—5.00. Sportpraatje door H. Hoflander.
5.00—5.30. Gezondheidsafmurtje. Spreker: Dr. F. Delhez. Onderwerp: „Geotmiddelen".
5.30—6.00. Cursus Duitsch. Gevorderden en conversatie. 16de les door E. Grün.
6.00. Tijdschrift A.V.R.O.-klok.
6.01—7.45. Concert door de Stafmuziek v. h. 5de Reg. Inf. o. l. van J. R. v. d. Glas. 1. Vivat Europa, Marsch (v. Blon). 2. Le muette de Portici, Ouverture (Auber). 3. Monchnacht auf der Alster (Fétras). 4. Met Vlag en Wimpel, marsch (Hamm. Lurman). 5. „Kinder-vreugd" Suite (J. R. v. Glas). 6. Hygiea, Marsch (J. R. v. d. Glas). Populaire Hollandse liederen van Dirk Witte, Em. Huttenbroeck, Clinge Doornbosch e.a. met medewerking van Lena Hartog-Horneman. 7. Alle wegen, Marsch (v. Aasen). 8. a. Indischer Brautzug (L. Seede). b. Aufzug der Stadtwache (Leon Jessel). Finale.
7.45. Politieberichten.
8.00. VARA. Orkestconcert.

9.00. VARA. Declamatie.
10.00. Persberichten.
10.10. VARA. Concert.
11.00. VARA-Varia en gramafoonmuziek.

Hulzen, 298 M. (1004 k.H.)

(Na 6 uur 1070 M. 280 k.H.)

(Uitsluitend KRO-uitzending.)
11.30—12.00. Godsdienstig half uurtje.
12.15—1.00. Gramofoonmuziek.
1.00—2.00. Concert door het KRO-Trio.
2.00—3.15. Kinderuurtje.
4.00—4.30. Cursus Esperanto.
4.30—5.00. Cursus Engelsch.
5.00—6.00. Gramafoonmuziek.
5.01—6.15. Lezing: Groet uit het Rijnland.
6.15—6.40. Gramofoonmuziek.
6.40—7.00. Journalistiek Weekoverzicht.
7.00—7.30. Gramofoonmuziek.
7.30—8.00. Lezing over: De sociale positie van de werknemers in fabriek, winkel en atelier.
8.01—8.45. Orkestconcert.
8.45—9.15. Optreden van een humorist.
9.15—9.45. Vervolg concert.
9.45—9.55. Persberichten.
9.55—10.25. Optreden van een humorist.
10.25—11.00. Vervolg concert.
11.00—12.00. Gramofoonmuziek.

Kalundborg, 1153 M. (260 k.H.)

Kopenhagen, 281 M. (1067 k.H.)

6.50—7.00. Gymnastiek.
10.20. Weerbericht.
10.35—11.05. Schooluitzending.
12.05—12.35. Gramafoonplatenconcert.
12.35—1.05. Schooluitzending.
2.50—4.50. Namiddagconcert door het Radio-Orkest o. l. van Launy Grøndahl. In de pauze: Recitaties.
5.00. Koersen en berichten.
5.10—5.40. Voordracht.
5.40—6.10. Fransche taalles.
6.10. Weerbericht.
6.20. Persberichten.
6.35. Tijdschrift.
6.50—7.20. Voordracht.
7.20. Uurslag van het Raadhuis.
7.20—8.35. Dansen door alle tijden door het Radio-Orkest o. l. van Launy Grøndahl. Kaš Aage Bruna voordracht.
8.35—9.05. Voorlezing. Daarua. Persberichten.
9.20—9.45. Frederic Chopin. Folmer Jensen, piano.
9.45—10.10. Mandoline-Conc. door Trin.
10.10—11.35. Dansmuziek o. l. van Aage Juhl-Thomson.
11.20. Uurslag en klokkenspel van het Raadhuis.

Langenberg, 473 M. (635 k.H.)

6.05—6.20. Gymnastiek.
6.20—7.20. Gramofoonmuziek.
9.35—10.30. Gramofoonmuziek.
9.50—10.00. Nieuwsberichten.
10.20—10.50. Uitz. v. scholen. Heruitz. van Hamburg.
10.50—11.20. Uitz. v. scholen.
11.30. Gramofoonmuziek.
12.10. Weerbericht.

12.25—1.50. Kamermuziek. Alt, piano, viool, cello.
1.50. Reclame.
2.20—2.50. Kinderuurtje. Daarna zakelijke berichten.
3.10—3.30. Grondbeginselen der Radio-Techniek. Tot. Insp. Wurbs: Akkumulator und Ladegerät.
3.30—3.55. Willy Buschoff: Lt. Gian sieht nach länger Krankheit den Wald wieder (uit Hamsun's Par).
3.55—4.20. Max Cohen-Reuss: Reichsfinanzreform und Wirtschaft.
4.50—5.50. Concert door de Mandolinen-Konzert-Gesellschaft (Ma-Ko-Ge), Dortmund o. l. v. Theodor Ritter, m. m. v. 't Klempt Vocal Terzet.
5.50—6.10. Prof. Dr. Nipperdey: Grundgedanken und Entwicklung des Tarifvertragsrechts.
6.10—6.20. Mededeelingen door de beangengemeenschap van W. Deutsche Radio-Vereenigingen: Radio-storingen, vereenigingsber.
6.35—6.55. Voor de arbeiders. Dr. Hermann Wendel: August Bebel, Persönlichkeit und Werk (bij zn 90sten geboortedag).
7.00—7.20. Prof. Alfons Goldschmidt: Pan-Amerika als Geschichte und Zeitgedanke (1): Das Indianerreich.
7.20. Zitting der Karnevals-Gesellschaften, Münster. Daarna nieuws- en sportberichten. Vervolgens tot 11.20 dansmuziek o. l. v. Eysoldt.
11.20—12.20. Meister der Jazz. Dansmuziek. (Gramafoonopnamen)

Londen, 356 M. (842 k.H.)

Daventry, 1553 M. (193 k.H.)

10.35. Morgenwijding.
10.50. Tijdschrift en weerbericht.
11.05—11.20. Mrs. M. A. Hamilton: New Light on Old Books.
1.20—2.20. Licht Concert door het Commonwealth Grand Orkest o. l. v. Joseph Muscant.
3.15—4.50. Rugby-match Engeland—Frankrijk.
5.05. Reginald New aan het orgel van The Beaufort Cinema.
5.35. Kinderuurtje.
6.20. Piano-concert door Cecil Dixon.
7.00. Sportuitslagen.
7.05. De grondslagen der Muziek. Schaner's Winterreise, gezongen door George Parker, bariton.
7.20. My Days Work (vervolg). door A. Fireman.
7.40. Tuinpraatje.
7.50. Vaudeville. Stainless Stephen, komiek. Dorothy McBlain, the Girl who whistled in her Throat. Ernest Sefton en Betty le Brock in a Potp. of much a do about nothing. Brian Hilditch, dieren-imitatie en liedjes. Faurchild en Lindholm, de beroemde pianisten. Jack Payne en het BBC-dansorkest. Een variété-nummer van het Palladium.
9.05. Iolanthe, door W. S. Gilbert, gecomponeerd door Arthur Sullivan. Uitzending vanuit The Savoy Theater.
9.55. Buried Treasures of the World (8).
10.10. Vervolg van Iolanthe.
11.05. Dansmuziek door Ambrose's Band —van The May Fair Hotel.

HET GROOTE SUCCES

der Philips Luidsprekers vindt, behalve in de volkomen natuurgetrouwe weergave, bovendien zijn oorzaak in de smaakvolle uitvoering.

Een buitengewoon geslaagd voorbeeld hiervan is Philips Luidspreker No. 2019 - uitgevoerd in een fraai luxe kastje, in de kleur van wortelnoten-hout of mahoniehout.

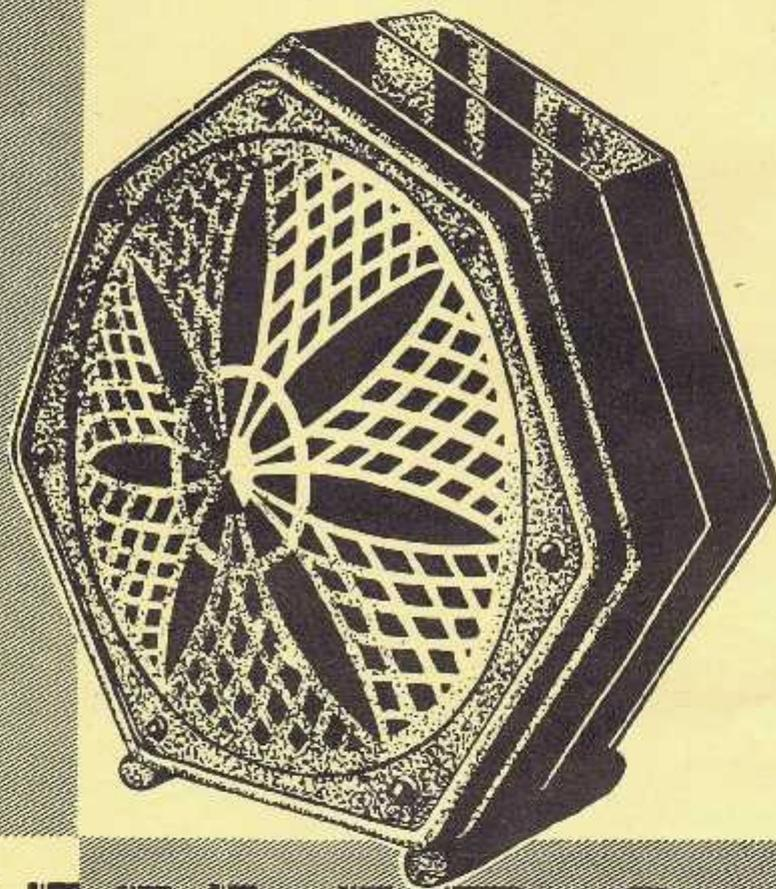

PHILIPS

2019

LUIDSPREKER

PRIJS F 65.-

Eindelyk

natuurgetrouwe
weergave der muziek

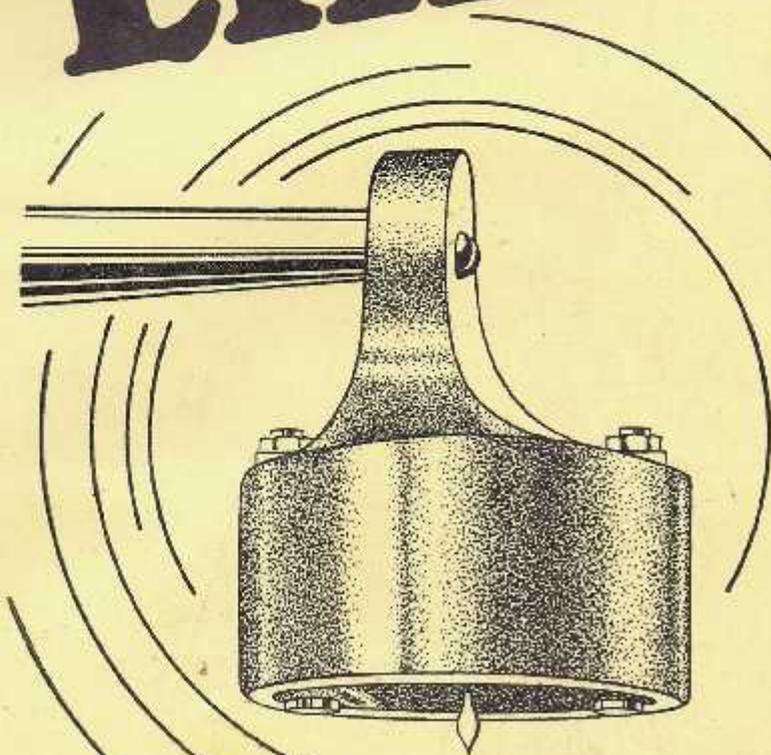

door de opzienbarende nieuwe Lissen-Pick-Up 1930 met volkomen vrij zwevende naald.

Iedere toon van hoorbare frequentie is aanwezig in de juiste sterkte, zoodat een zuiver natuurgetrouw geluid wordt voortgebracht.

De constructie van de naald, welke als anker gebruikt wordt, is zóó licht, dat deze reageert op de allerfijnste groefjes in de plaat.

De Lissen-Pick-Up 1930 is echter niet alleen een verrassende verbetering van de weergave, doch beteekent tevens een enorme bezuiniging, omdat beschadiging der platen absoluut uitgesloten is.

Vraagt Uw leverancier om een demonstratie van de Lissen naald-anker Pick-Up 1930, luistert aandachtig en U zult niet tevreden zijn vóór U er een bezit.

De naald wordt alleen op haar plaats gehouden door de magnetische aantrekkingskracht; zij kan dus geheel vrij trillen, zonder te worden tegengehouden door een anker of trilplaat, waardoor de Lissen-Pick-Up van zelfsprekend veel gevoeliger is.

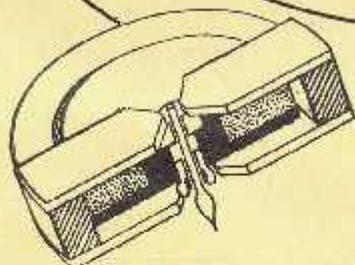

Prijs f. 18.-

compleet met bijpassenden toonarm f. 22.50.

Levering uitsluitend door den handel.

LISSEN

Lissen Ltd. Isleworth, England.

Lissen Agentschap, Schiekade 155a

Telefoon 43133

Rotterdam.